



2015 / OCAK FİYAT LİSTESİ

www.yildizgaz.com.tr





CE



Tüm Hakları Saklıdır.

1979 yılında kurulan firmamız, bugün 150 kişiden oluşan uzman kadrosu ve dünya standartlarında modern makine parkuruna sahip 18.000 m² kapalı alanda kurulu Esenyurt / İstanbul'daki yeni fabrika binası ile konusunda Türkiye'de lider ve dünyanın saygın kuruluşları arasında yer almaktadır.

Dünyadaki teknolojik gelişmeleri yakından takip eden firmamız Arge departmanı, ürünlerimizi gelişmesinde ve yeni ürün tasarımları konusunda yarattığı projeleri patent kurumlarınca tescil ettirerek ürün çeşitliliğini her geçen gün artırmaktadır.

En yüksek kalite, uygun fiyat, sonsuz müşteri memnuniyetini kalite politikası haline getiren firmamız 1983 yılında Türkiye'de konusunda ilk TSE belgesini almış ve 1999 yılında ISO 9001 kalite yönetim sistemini benimsemiştir. Uluslararası arenada da TÜV, APRAGAZ gibi akredite kuruluşlarından ürün uygunluk belgesi (EN, ISO, CE) alarak kalitesini onaylatan firmamız 2001 yılında konumundaki dünyanın en büyük akreditasyon kuruluşlarından biri olan APRAGAZ tarafından ürünlerinin EN normlarına uygunluğunu sertifikalandırılmıştır.



BELGELERİMİZ

KALİTE YÖNETİM SİSTEMİ BELGESİ (TÜV CERT)

- EN ISO 9001:2008

CE UYGUNLUK BELGESİ (TÜV SÜD)

- RAYLO OTOMATİK KESME MAKİNELERİ
- ŞABLONLU OTOMATİK KESME MAKİNELERİ

ÜRÜN UYGUNLUK BELGELERİ (TSE-APRAGAZ)

- EN ISO 2503 BASINÇ DÜŞÜRÜCÜLER
- EN ISO 9012 PROPAN / DOĞALGAZ HANLAÇ VE EKİPMANLARI
- EN ISO 5172 KAYNAK / KESME HANLAÇ VE EKİPMANLARI
- EN 730-1 ALEV GERİ TEPME EMNİYETVALFLERİ

RUSYA KALİTE BELGESİ

- GOST-R Ürün Uygunluk Belgesi



2601

TUTAMAK

Sipariş No.	Kaynak Kolu Bağlantı Boyutu	Oksijen Bağlantısı	Yanıcı Gaz Bağlantısı	Sip. Ad.	Fiyat (₺)
2601	Ø 16 mm	G 1/4"	G 3/8" Sol	24	79,00

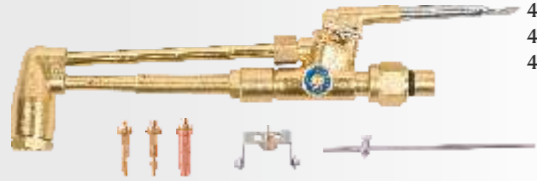
4400 P
4400 M
4400 A

KESME HAMLAÇ TAKIMI

Sipariş No.	Özellikler	Sip. Ad.	Fiyat (₺)
4400 P	Kesme Hamlaç+3-100 mm Kesme Lüleleri+Pergel, Nokta ve Arabası, Oksijen - Propan	12	176,00
4400 M	Kesme Hamlaç+3-100 mm Kesme Lüleleri+Pergel, Nokta ve Arabası, Oksijen - Doğalgaz		176,00
4400 A	Kesme Hamlaç+3-100 mm Kesme Lüleleri+Pergel, Nokta ve Arabası, Oksijen - Asetilen		186,00

4401 P
4401 A

DİK KESME HAMLAÇLARI

Sipariş No.	Özellikler	Sip. Ad.	Fiyat (₺)
4401 P	Dik Kesme Hamlaç, Oksijen - Propan	2	165,00
4401 A	Dik Kesme Hamlaç, Oksijen - Asetilen		

4410 P
4410 M
4410 A

KESME HAMLAÇLARI

Sipariş No.	Özellikler	Sip. Ad.	Fiyat (₺)
4410 P	Kesme Hamlaç, Oksijen - Propan	12	115,00
4410 M	Kesme Hamlaç, Oksijen - Doğalgaz		
4410 A	Kesme Hamlaç, Oksijen - Asetilen		



4416 P

KESME HAMLAÇLARI

Sipariş No.	Özellikler	Sip. Ad.	Fiyat (₺)
4416 P	Kesme Hamlaç + Tutamak + 3-100 mm Kesme Lülesi	12	229,00
4416 M	Kesme Hamlaç + Tutamak + 3-100 mm Kesme Lülesi		229,00
4416 A	KKesme Hamlaç + Tutamak + 3-100 mm Kesme Lülesi		239,00



4426 P

KESME HAMLAÇ TAKIMLARI

Sipariş No.	Özellikler	Sip. Ad.	Fiyat (₺)
4426 P	Kesme Hamlaç + Tutamak + 3-100 mm Kesme Lüleleri + Pergel, Nokta ve Arabası	12	255,00
4426 M	Kesme Hamlaç + Tutamak + 3-100 mm Kesme Lüleleri + Pergel, Nokta ve Arabası		255,00
4426 A	Kesme Hamlaç + Tutamak + 3-100 mm Kesme Lüleleri + Pergel, Nokta ve Arabası		265,00
44907	Kesici arabası, Pergel ve Noktası (80 mm - 800 mm ölçülerinde daire kesimi)		28,00



4430

LÜLE KARIŞIMLI KESME HAMLAÇLARI

Sipariş No.	Özellikler	Sip. Ad.	Fiyat (₺)
4430	Lüle Karışımli Kesme Hamlaç	2	115,00
4435	Lüle Karışımli Kesme Hamlaç + Tutamak		194,00

4430 serisi hamlaçlar ile lüle karışımli kesme lüleleri kullanılır.

OKSİJEN - PROPAN KESME LÜLELERİ

Sipariş No.	Kesme Kalınlığı	Kesme Aralığı	Oksijen Gaz Basıncı	Propan Gaz Basıncı	Sip. Ad.	Fiyat (₺)
44043	3-20 mm	2 mm	2,5-4 bar	0,3 bar	12	8,50
44044	20-50 mm	3 mm	4-5 bar	0,3 bar		8,50
44045	50-100 mm	4 mm	5-6 bar	0,3 bar		8,50
44047	3 - 100 mm	Bakır Kovan			12	10,00
4420 P	3 - 100 mm	Propan Kesme Lüleleri (Takım)				35,50

4420 P



OKSİJEN - DOĞALGAZ KESME LÜLELERİ

Sipariş No.	Kesme Kalınlığı	Kesme Aralığı	Oksijen Gaz Basıncı	Doğalgaz Gaz Basıncı	Sip. Ad.	Fiyat (₺)
44043 M	3-20 mm	2 mm	2,5-4 bar	0,3-1 bar	12	8,50
44044 M	20-50 mm	3 mm	4-5 bar	0,3-1 bar		8,50
44045 M	50-100 mm	4 mm	5-6 bar	0,3-1 bar		8,50
44047 M	3 - 100 mm	Bakır Kovan			12	10,00
4420 M	3 - 100 mm	Doğalgaz Kesme Lüleleri (Takım)				35,50

4420 M



OKSİJEN - ASETİLEN KESME LÜLELERİ

Sipariş No.	Kesme Kalınlığı	Kesme Aralığı	Oksijen Gaz Basıncı	Asetilen Gaz Basıncı	Sip. Ad.	Fiyat (₺)
44037	3-20 mm	2 mm	2,5-4 bar	0,3 bar	12	15,25
44038	20-50 mm	3 mm	4-5 bar	0,3 bar		15,25
44039	50-100 mm	4 mm	5-6 bar	0,3 bar		15,25
4420A	3 - 100 mm	Asetilen Kesme Lüleleri (Takım)			12	45,75

4420 A



KAYNAK KOLLARI

Sipariş No.	Kaynak Kapasitesi	Oksijen Gaz Basıncı	Asetilen Gaz Basıncı	Sip. Ad.	Fiyat (₺)
3610	0.2-0.5 mm	2,5 bar	0,25 bar	12	30,00
3611	0.5-1 mm	2,5 bar	0,25 bar	12	30,00
3612	1-2 mm	2,5 bar	0,25 bar	12	32,00
3613	2-4 mm	2,5 bar	0,25 bar	12	33,00
3614	4-6 mm	2,5 bar	0,25 bar	12	34,00
3615	6-9 mm	2,5 bar	0,30 bar	12	38,00
3616	9-14 mm	2,5 bar	0,30 bar	12	39,00
3617	14-20 mm	2,5 bar	0,30 bar	6	44,00
3618	20-30 mm	2,5 bar	0,30 bar	6	46,00

KAYNAK LÜLELERİ

Sipariş No.	Kaynak Kolu	Kaynak Kapasitesi	Oksijen Gaz Basıncı	Asetilen Gaz Basıncı	Sip. Ad.	Fiyat (₺)
2010	3610	0.2-0.5 mm	2,5 bar	0,25 bar	12	10,00
2011	3611	0.5-1 mm	2,5 bar	0,25 bar	12	10,00
2012	3612	1-2 mm	2,5 bar	0,25 bar	12	10,50
2013	3613	2-4 mm	2,5 bar	0,25 bar	12	11,50
2014	3614	4-6 mm	2,5 bar	0,25 bar	12	12,00
2015	3615	6-9 mm	2,5 bar	0,30 bar	6	14,00
2016	3616	9-14 mm	2,5 bar	0,30 bar	6	14,00
2017	3617	14-20 mm	2,5 bar	0,30 bar	6	16,50
2018	3618	20-30 mm	2,5 bar	0,30 bar	6	17,50

3616

3615

3613

3612

3611





OKSİJEN - PROPAN TAVLAMA KOLLARI

Sipariş No.	Oksijen Gaz Basıncı	Propan - LPG Gaz Basıncı	Kol boyu	Sip. Ad.	Fiyat (₺)
3701	1-2 bar	0.5 bar	420 mm	2	85,00
3702	2-3 bar	0.5 bar	420 mm		85,00
3703	2-5 bar	1 bar	490 mm		110,00
3704	3-6 bar	1 bar	600 mm		140,00
3705	4-8 bar	1.5 bar	670 mm		150,00



OKSİJEN - PROPAN TAVLAMA LÜLELERİ

Tavlama Lülesi Sipariş No	Tavlama Kolu Sipariş No	Oksijen Gaz Basıncı	Propan - LPG Gaz Basıncı	Sip. Ad.	Fiyat (₺)
37011	3701	1-2 bar	0.5 bar	2	31,00
37022	3702	2-3 bar	0.5 bar		32,00
37033	3703	2-5 bar	1 bar		55,00
37044	3704	3-6 bar	1 bar		88,00
37055	3705	4-8 bar	1.5 bar		102,00



OKSİJEN - DOĞALGAZ TAVLAMA KOLLARI

Sipariş No.	Oksijen Gaz Basıncı	Doğalgaz Gaz Basıncı	Kolu Boyu	Sip. Ad.	Fiyat (₺)
3701 M	2-3 bar	0.3 - 1 bar	420 mm	2	85,00
3702 M	3,5-4 bar	0.3 - 1 bar	420 mm		85,00
3703 M	4-5 bar	0.3 - 1 bar	490 mm		110,00
3704 M	5-6 bar	0.3 - 1 bar	600 mm		140,00
3705 M	6-7 bar	0.3 - 1 bar	670 mm		150,00



OKSİJEN - DOĞALGAZ TAVLAMA LÜLELERİ

Tavlama Lülesi Sipariş No	Tavlama Kolu Sipariş No	Oksijen Gaz Basıncı	Doğalgaz Gaz Basıncı	Sip. Ad.	Fiyat (₺)
37011M	3701M	2-3 bar	0.3 - 1 bar	2	31,00
37022M	3702M	3,5-4 bar	0.3 - 1 bar		32,00
37033M	3703M	4-5 bar	0.3 - 1 bar		55,00
37044M	3704M	5-6 bar	0.3 - 1 bar		88,00
37055M	3705M	6-7 bar	0.3 - 1 bar		102,00

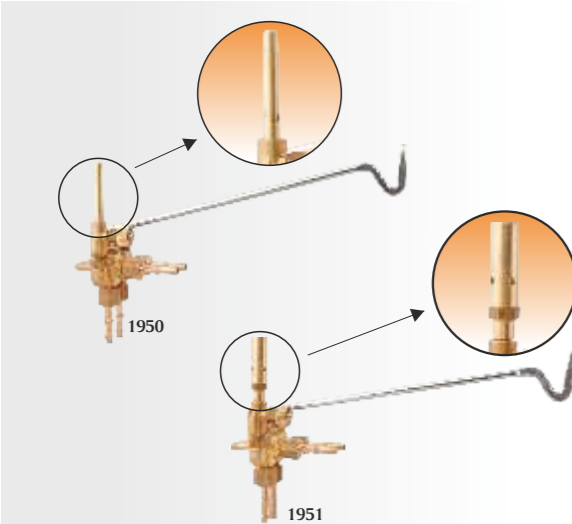

1950 OKSİJEN - ASETİLEN 1951 OKSİJEN - PROPAN

GAZ EKONOMİZÖRÜ

Kaynak işlemine ara vermek gerektiğinde hamlaç ekonomizörün askısına asılır. Askı, gaz geçiş valflerini kapatacak ve hamlaç sönecektir. Hamlaç kullanmak için kaldırıldığında gaz geçişi açılarak hamlaca gaz gelecektir. Hamlaç, pilot alevle yakılarak daha önceden ayarlanmış olan alev tekrar sağlanır. Kaynak işlemine devam edilir.

Gaz ekonomizörünün faydaları

- Fazla gaz sarfiyatı önlenmiş olur.
- Yeniden ayarlama gerekmediği için zamandan tasarruf edilir.
- Hamlaçtaki açma - kapama valflerinde, devamlı ayarlamalarda meydana gelecek aşınma ve eskimeler önlenir.
- Boşta yanacak hamlacın yaratacağı tehlikelere karşı emniyetli bir çalışma sağlar

1950 OKSİJEN - ASETİLEN	155,00 ₺	1951 OKSİJEN - PROPAN	160,00 ₺
-------------------------	----------	-----------------------	----------

VA 607

HAFİF TİP TAV ve KAYNAK HAMLAÇ TAKIMI VE LÜLELERİ

Sipariş No.	Oksijen Gaz Basıncı	Asetilen Gaz Basıncı	Sip. Ad.	Fiyat (₺)
VA 607	Takım (Tutamak + 5 adet Lüle)			160,00
26050	1 bar	0,15 bar	2	9,50
26070	1 bar	0,15 bar		9,50
26100	1 bar	0,15 bar		9,50
26140	1 bar	0,15 bar		9,50
26200	1 bar	0,15 bar		9,50



VA 606

HAFİF TİP TAV ve KAYNAK HAMLAÇ TAKIMI VE LÜLELERİ

Sipariş No.	Oksijen Gaz Basıncı	Propan / Doğalgaz Gaz Basıncı	Sip. Ad.	Fiyat (₺)
VA 606	Takım (Tutamak + 5 adet Lüle)			195,00
26202	1 bar	0,3 bar	2	14,00
26203	1 bar	0,3 bar		14,00
26204	1,5 bar	0,3 bar		14,00
26205	1,8 bar	0,3 bar		15,00
26206	2,5 bar	0,3 bar		19,00

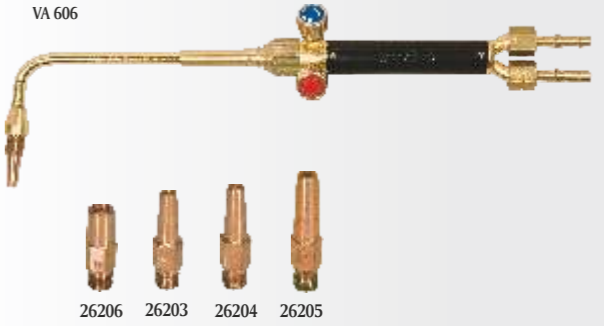

2630

KUYUMCU TİP TAVLAMA HAMLACI ve BAŞLIKLARI

Sipariş No.	Ø	Doğalgaz Basıncı	Hava Basıncı	Sip. Ad.	Fiyat (₺)
2630	Takım (Tutamak + 4 adet Başlık Set)				210,00
2631	Tutamak				70,00
3415M	15 mm	0.3 - 1 bar	2.5 - 3,5 bar	2	35,00
3418M	18 mm	0.3 - 1 bar	2.5 - 3,5 bar		33,00
3422M	22 mm	0.3 - 1 bar	2.5 - 3,5 bar		33,00
3440M	40 mm	0.3 - 1 bar	2.5 - 3,5 bar		53,00



2605

KUYUMCU TİPİ KAYNAK HAMLACI ve LÜLELERİ

Sipariş No.	Asetilen Gaz Basıncı	Oksijen Gaz Basıncı	Sip. Ad.	Set Fiyatı (₺)
2605	KUYUMCU TİP KAYNAK HAMLACI ve LÜLELERİ SETİ			305,00
No: 3	0,13- 0,41 bar	0,13- 0,41 bar	2	
No: 4				
No: 5				
No: 6				

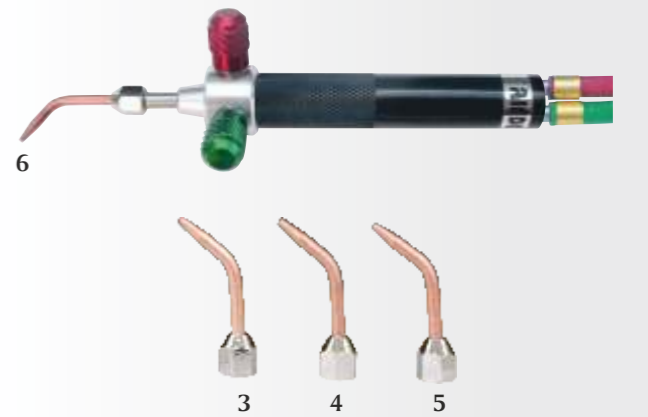



LÜLE KARIŞIMLI KESME HAMLAÇLARI

Sipariş No.	Kesme Kapasitesi	Boy	Kafa Açısı	Sip. Ad.	Fiyat (₺)
4511	0 - 300 mm	460 mm	90°	2	180,00
4541	0 - 250 mm	460 mm			180,00
4512	0 - 300 mm	460 mm			180,00
4551	0 - 300 mm	500 mm			200,00
4435	0 - 300 mm	460,000			194,00
45907	Kesici arabası, Pergel ve Noktası (80 mm - 800 mm ölçülerinde daire kesimi)				46,00

LÜLE KARIŞIMLI KESME HAMLAÇ LÜLELERİ (OKSİJEN - PROPAN)

Sipariş No.	Kullanıldığı Kesiciler	Kesme Kalınlığı	Oksijen Basıncı	Propan Basıncı	Sip. Ad.	Fiyat (₺)
4530 P	4435 - 4541 - 4551	3-6 mm	2,5-3,5 bar	0.3 bar	6	15,00
4531 P	4511 - 4512	5-12 mm	3-4 bar	0.3 bar		
4532 P	4511 - 750	10-75 mm	4-5 bar	0.4 bar		
4533 P	4512 - 750	70-100 mm	4,5-5,5 bar	0.4 bar		
4534 P	4511 - 1000	90-150 mm	5-6 bar	0.7 bar		
4535 P	4512 - 1000	140-200 mm	5-6,5 bar	0.7 bar		
4536 P	4511 - 1500	190-300 mm	6,5-7,5 bar	0.7 bar		
4537 P	4512 - 1500	300-500 mm	6,5-7,5 bar	0.8 bar		

LÜLE KARIŞIMLI KESME HAMLAÇ LÜLELERİ (OKSİJEN - DOĞALGAZ)

Sipariş No.	Kullanıldığı Kesiciler	Kesme Kalınlığı	Oksijen Basıncı	Doğalgaz Basıncı	Sip. Ad.	Fiyat (₺)
4530 M	4435 - 4541 - 4551	3-6 mm	3-4 bar	0.3-1 bar	6	15,00
4531 M	4511 - 4512	5-12 mm	4-5 bar	0.3-1 bar		
4532 M	4511 - 750	10-75 mm	4,5-5,5 bar	0.3-1 bar		
4533 M	4512 - 750	70-100 mm	5-6 bar	0.3-1 bar		
4534 M	4511 - 1000	90-150 mm	5-6,5 bar	0.3-1 bar		
4535 M	4512 - 1000	140-200 mm	5-6,5 bar	0.3-1 bar		
4536 M	4511 - 1500	190-300 mm	6,5-7,5 bar	0.3-1 bar		
4537 M	4512 - 1500	300-500 mm	6,5-7,5 bar	0.3-1 bar		

LÜLE KARIŞIMLI KESME HAMLAÇ LÜLELERİ (OKSİJEN - ASETİLEN)

Sipariş No.	Kullanıldığı Kesiciler	Kesme Kalınlığı	Oksijen Basıncı	Asetilen Basıncı	Sip. Ad.	Fiyat (₺)
4530 A	4435 - 4541 - 4551	3-6 mm	2,5-3,5 bar	0.35 bar	6	15,00
4531 A	4511 - 4512	5-12 mm	3-4 bar	0.35 bar		
4532 A	4511 - 750	10-75 mm	4-5 bar	0.4 bar		
4533 A	4512 - 750	70-100 mm	4,5-5,5 bar	0.4 bar		
4534 A	4511 - 1000	90-150 mm	5-6 bar	0.4 bar		
4535 A	4512 - 1000	140-200 mm	5-6,5 bar	0.4 bar		
4536 A	4511 - 1500	190-300 mm	6,5-7,5 bar	0.45 bar		
4537 A	4512 - 1500	300-500 mm	6,5-7,5 bar	0.45 bar		



KAFA KARIŞIMLI KESME HAMLAÇLARI

Sipariş No.	Gaz Cinsi	Kesme Kapasitesi	Boy	Kafa Açısı	Sip. Ad.	Fiyat (₺)
4542A	Oksijen - Asetilen	0 - 250 mm	460 mm	90°	2	200,00
4542P	Oksijen - Propan	0 - 250 mm	460 mm			200,00
4543A	Oksijen - Asetilen	0 - 300 mm	460 mm			210,00
4543P	Oksijen - Propan	0 - 300 mm	460 mm			210,00
45908	Kesici arabası, Pergel ve Noktası (80 mm - 800 mm ölçülerinde daire kesimi)					46,00

KAFA KARIŞIMLI KESME HAMLAÇLARI (ÖZEL UZUNLUKLARDA)

Sipariş No.	Gaz Cinsi	Kesme Kapasitesi	Boy	Kafa Açısı	Sip. Ad.	Fiyat (₺)
4542A - 750	Oksijen - Asetilen	0 - 250 mm	750 mm	90°	2	240,00
4542P - 750	Oksijen - Propan	0 - 250 mm	750 mm			240,00
4543A - 750	Oksijen - Asetilen	0 - 300 mm	750 mm			250,00
4543P - 750	Oksijen - Propan	0 - 300 mm	750 mm			250,00
4542A - 1000	Oksijen - Asetilen	0 - 250 mm	1000 mm			280,00
4542P - 1000	Oksijen - Propan	0 - 250 mm	1000 mm			280,00
4543A - 1000	Oksijen - Asetilen	0 - 300 mm	1000 mm			290,00
4543P - 1000	Oksijen - Propan	0 - 300 mm	1000 mm			290,00

LÜLE KARIŞIMLI KESME HAMLAÇLARI (ÖZEL UZUNLUKLARDA)

Sipariş No.	Kesme Kapasitesi	Boy	Kafa Açısı	Sip. Ad.	Fiyat (₺)
4511 - 750	0 - 300 mm	750 mm	90°	2	215,00
4512 - 750	0 - 300 mm	750 mm			215,00
4511 - 1000	0 - 300 mm	1000 mm			260,00
4512 - 1000	0 - 300 mm	1000 mm			260,00
4511 - 1500	0 - 300 mm	1500 mm			320,00
4512 - 1500	0 - 300 mm	1500 mm			320,00

KAFA KARIŞIMLI KESME HAMLAÇ LÜLELERİ (OKSİJEN - PROPAN)

Sipariş No.	Kullanıldığı Kesiciler	Kesme Kalınlığı	Oksijen Basıncı	Propan Basıncı	Sip. Ad.	Fiyat (₺)
45400 P	4542 P - 4543 P	0-5 mm	1-2 bar	0.3 bar	6	11,00
45401 P		5-10 mm	1,5-2 bar	0.3 bar		
45402 P		10-15 mm	2-3 bar	0.4 bar		
45403 P		15-25 mm	2,5-3,5 bar	0.4 bar		
45404 P		25-50 mm	3-4 bar	0.5 bar		
45405 P		50-100 mm	3-4,5 bar	0.5 bar		
45406 P		100-175 mm	3,5-5,5 bar	0.7 bar		
45407 P		175-250 mm	4,5-5,5 bar	0.7 bar		
45408 P	250-300 mm	5-6,5 bar	0.7 bar			

45400P



KAFA KARIŞIMLI KESME HAMLAÇ LÜLELERİ (OKSİJEN - ASETİLEN)

Sipariş No.	Kullanıldığı Kesiciler	Kesme Kalınlığı	Oksijen Basıncı	Asetilen Basıncı	Sip. Ad.	Fiyat (₺)
45400 A	4542 A - 4543 A	0-5 mm	2,5-3,5 bar	0.3 bar	6	11,00
45401 A		5-10 mm	3-4 bar	0.3 bar		
45402 A		10-15 mm	4-5 bar	0.4 bar		
45403 A		15-25 mm	4,5-5,5 bar	0.4 bar		
45404 A		25-50 mm	4-6 bar	0.5 bar		
45405 A		50-100 mm	5-6,5 bar	0.5 bar		
45406 A		100-175 mm	6,5-7,5 bar	0.5 bar		
45407 A		175-250 mm	6,5-7,5 bar	0.5 bar		
45408 A	250-300 mm	7-8 bar	0.5 bar			

45400A



ALEV GERİ TEPME



EMNİYET VALFLERİ

8800



KAYNAK ve KESME HAMLAÇ TAKIMLARI

Özellikler	8600	8800
Kaynak Kapasitesi	0,5-14 mm	0,5-30 mm
Kesme Kapasitesi	3-100 mm	3-100 mm
Tutamak	1 Adet	1 Adet
Kesme Hamlacı	1 Adet	1 Adet
Kesme Lüleleri	1 Takım	1 Takım
KaynakKolları	6 Adet	8 Adet
Araba, Pergel, Nokta	1 Adet	1 Adet
Lüle Temizleme Takımı	1 Adet	1 Takım
Üniversal Anahtar	1 Adet	1 Adet
O-Ring (Lastik Conta)	7 Adet	9 Adet
Kaynak Gözlüğü	1 Adet	1 Adet
Çakmak	1 Adet	1 Adet
Fiyat (₺)	640,00 ₺	730,00 ₺

8803

YENİ



LÜLE KARIŞIMLI KESME ve KAYNAK HAMLAÇ TAKIMLARI

Özellikler	8603	8803
Kaynak Kapasitesi	0,5-14 mm	0,5-30 mm
Kesme Kapasitesi	0-300 mm	0-300 mm
Tutamak	1 Adet	1 Adet
Kesme Hamlacı	1 Adet	1 Adet
Kesme Lüleleri	3 Adet	3 Adet
KaynakKolları	6 Adet	8 Adet
Araba, Pergel, Nokta	1 Adet	1 Adet
Lüle Temizleme Takımı	1 Adet	1 Takım
Üniversal Anahtar	1 Adet	1 Adet
O-Ring (Lastik Conta)	7 Adet	9 Adet
Kaynak Gözlüğü	1 Adet	1 Adet
Çakmak	1 Adet	1 Adet
Fiyat (₺)	659,00 ₺	749,00 ₺

KAYNAK ve KESME SETİ

Özellikler	8210P	8210A
Kaynak Kapasitesi	4-6 mm	4-6 mm
Kesme Kapasitesi	3-100 mm	3-100 mm
Gaz Çıkış Basıncı	0-10 bar (Oksijen) 0-1,5 bar (Propan)	0-10 bar (Oksijen) 0-1,5 bar (Asetilen)
Gaz Debisi P ₂ =10 bar	30 m ³ /h (Oksijen)	30 m ³ /h (Oksijen)
Gaz Debisi P ₂ =1,5 bar	5 m ³ /h (Propan)	5 m ³ /h (Asetilen)
Alev Emniyetler için Kullanım Bas.	10 bar (Oksijen) 1,5 bar (Fuel Gas)	10 bar (Oksijen) 1,5 bar (Fuel Gas)
Alev Emniyetler için Akış	35 m ³ /h 5,3 m ³ /h (Propan)	35 m ³ /h 7 m ³ /h (Asetilen)
Basınç Düşürücü	5301S (1Ad.) + 5120 (1Ad.)	5301S (1Ad.) + 5311S (1Ad.)
Tutamak	2601 (1 Ad.)	2601 (1 Ad.)
Kesme Hamlacı	4410 P (1 Ad.)	4410 A (1 Ad.)
Kesme Lülesi	4420P (1 Ad.)	4420A (1 Ad.)
Kaynak Kolu	3614 (1 Ad.)	3614 (1 Ad.)
Alev geri tepme Emn. Valfleri	1118 (1 Ad.) + 1128 (1 Ad.)	1118 (1 Ad.) + 1128 (1 Ad.)
Lüle Temizleme Takımı	1010 (1 Ad.)	1010 (1 Ad.)
Çakmak	1012 (1 Ad.)	1012 (1 Ad.)
Kaynak Gözlüğü	1014 (1 Ad.)	1014 (1 Ad.)
Kaynak Eldiveni	1017 (1 Ad.)	1017 (1 Ad.)
Fener	1 Ad.	1 Ad.
Fiyat (₺)	510,00 ₺	560,00 ₺

8210A



8210P



HAMLAÇ ARKASI QUICK COUPLING BAĞLANTISI

Sipariş No.	Gaz Cinsi	Kullanım Basıncı	Debi	Gaz Giriş Bağlantısı	Gaz Çıkış Bağlantısı	Sip. Ad.	Fiyat (₺)
IB0902-Q	Asetilen	1,5 bar	26 m ³ /h	6,3 mm	Quick Coupling D1	2	72,00
	Propan	5 bar	20 m ³ /h				
IB0901-Q	Oksijen	20 bar	100 m ³ /h				

● Gaz Kesme



DKT

HAMLAÇ ARKASI ALEV EMNİYET VALFİ (QUICK COUPLING BAĞLANTILI)

Sipariş No.	Gaz Cinsi	Kullanım Basıncı	Debi	Gaz Giriş Bağlantısı	Gaz Çıkış Bağlantısı	Sip. Ad.	Fiyat (₺)
IB0904-Q	Asetilen	1,5 bar	8 m ³ /h	6,3 mm	Quick Coupling D1	2	135,00
	Propan	5 bar	6 m ³ /h				
	Doğalgaz	3,5 bar	2 m ³ /h				
IB0903-Q	Oksijen	20 bar	36 m ³ /h				

● Çek Valf, Alev Tutucu Emniyet Tertibatı, Toz Filtresi, Gaz Kesme



DKST

HAMLAÇ ARKASI ALEV EMNİYET VALFİ (HAFİF TİP)

Sipariş No.	Gaz Cinsi	Kullanım Basıncı	Debi	Gaz Giriş Bağlantısı	Gaz Çıkış Bağlantısı	Sip. Ad.	Fiyat (₺)
IB0533	Asetilen	1,5 bar	11 m ³ /h	6,3 mm	G 3/8" Sol	2	40,00
	Propan	5 bar	9 m ³ /h		G 3/8" Sol		
	Doğalgaz	3,5 bar	2 m ³ /h		G 3/8" Sol		
IB0199	Oksijen	20 bar	52 m ³ /h		G 1/4"		

● Çek Valf, Alev Tutucu Emniyet Tertibatı, Toz Filtresi



GT

HAMLAÇ ARKASI ALEV EMNİYET VALFİ

Sipariş No.	Gaz Cinsi	Kullanım Basıncı	Debi	Gaz Giriş Bağlantısı	Gaz Çıkış Bağlantısı	Sip. Ad.	Fiyat (₺)
1118	Asetilen	1,5 bar	7 m ³ /h	6,3 mm	G 3/8" Sol	12	27,00
	Propan	5 bar	5,3 m ³ /h		G 3/8" Sol		
1128	Oksijen	20 bar	35 m ³ /h		G 1/4"		

● Çek Valf, Alev Tutucu Emniyet Tertibatı

HORTUM ARASI ALEV EMNİYET VALFİ

Sipariş No.	Gaz Cinsi	Kullanım Basıncı	Debi	Gaz Giriş Bağlantısı	Gaz Çıkış Bağlantısı	Sip. Ad.	Fiyat (₺)
1018	Asetilen	1,5 bar	7 m ³ /h	6,3 mm	6,3 mm	12	25,00
	Propan	5 bar	5,3 m ³ /h				
1028	Oksijen	20 bar	35 m ³ /h				

● Çek Valf, Alev Tutucu Emniyet Tertibatı

Alev Emniyet Valfinin içinde bulunan yay, sürekli baskı halinde bulunduğu ters yöndeki gaz akışına müsaade etmez. Böylelikle alçak ve yüksek basınçlarda gaz geri tepmelerinden dolayı gazların hortumlarda karışmalarını ve patlayıcı özellik kazanmasını önler. Gaz akış basıncı, valf üzerindeki yayın baskısını kaldırarak valfi açar ve gazın hamlaca doğru akışı sağlanır. Emniyet valfi içerisinde bulunan sinterlenmiş krom-nikelden yapılmış özel alev tutucu filtre, hamlactan tepen alevi tutar. Hortum Arası Emniyet Valfleri, hamlaç arkasına bağlanan Alev Emniyet Valflerinin bağlantısı yapılamadığı durumlarda kullanılır.

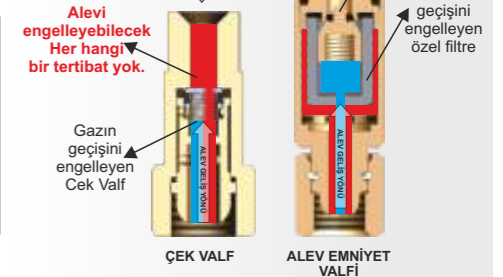

HIZLI BAĞLANTI EKİPMANI (QUICK COUPLING)

Sipariş No.	Kullanıldığı Yerler	Gaz Cinsi	Gaz Giriş Bağlantısı	Gaz Çıkış Bağlantısı	Sip. Ad.	Fiyat (₺)
IB4002	IB0902-Q IB0904-Q	Doğalgaz Asetilen Propan	Quick Coupling D1	G 3/8" Sol	2	26,00
				G 1/4"		
IB4007	IB0901-Q IB0903-Q	Oksijen Hava	Quick Coupling D1	G 3/8" Sol	2	33,00
				G 3/8"		
IB0281	IB0906-Q	Doğalgaz Asetilen Propan	Quick Coupling D4	G 3/8" Sol	2	33,00
IB4212	IB0905-Q	Oksijen Hava	Quick Coupling D4	G 3/8"	2	33,00



BASINÇ DÜŞÜRÜCÜ ALEV EMNİYET VALFİ (QUICK COUPLING BAĞLANTILI)

Sipariş No.	Gaz Cinsi	Kullanım Basıncı	Debi	Giriş Bağlantısı	Çıkış Bağlantısı	Sip. Ad.	Fiyat (₺)
IB0906-Q	Asetilen	1,5 bar	11 m ³ /h	G 3/8" Sol	Quick Coupling	2	160,00
	Propan	5 bar	8 m ³ /h	G 3/8" Sol			
	Doğalgaz	5 bar	3 m ³ /h	G 3/8" Sol			
IB0905-Q	Oksijen	20 bar	46 m ³ /h	G 3/8"	D4		

● Çek Valf, Alev Tutucu Emniyet Tertibatı, Termik Valf, Toz Filtresi, Gaz Kesme



DGNDK

BASINÇ DÜŞÜRÜCÜ ALEV EMNİYET VALFİ

Sipariş No.	Gaz Cinsi	Kullanım Basıncı	Debi	Giriş Bağlantısı	Çıkış Bağlantısı	Sip. Ad.	Fiyat (₺)
1130	Asetilen	1,5 bar	9 m ³ /h	G 3/8" Sol	G 3/8" Sol	12	43,00
1131	Asetilen	1,5 bar	9 m ³ /h	G 1/2" iç	G 1/2" Dış		51,00
1231	Propan	5 bar	6,9 m ³ /h	G 3/8" Sol	G 3/8" Sol		48,00
1030	Oksijen	20 bar	50 m ³ /h	G 3/8"	G 3/8"		43,00
1031	Oksijen	20 bar	50 m ³ /h	G 1/2" Dış	G 1/2" iç		51,00
				G 1/2" iç	G 1/2" Dış		51,00

● Çek Valf, Alev Tutucu Emniyet Tertibatı, Termik Valf



1231 1030

BASINÇ DÜŞÜRÜCÜ ALEV EMNİYET VALFİ

Sipariş No.	Gaz Cinsi	Kullanım Basıncı	Debi	Giriş Bağlantısı	Çıkış Bağlantısı	Sip. Ad.	Fiyat (₺)
IB0181	Asetilen	1,5 bar	13 m ³ /h	G 3/8" Sol	G 3/8" Sol	2	52,00
	Propan	5 bar	11 m ³ /h	G 3/8" Sol	G 3/8" Sol		
IB0183	Oksijen	25 bar	63 m ³ /h	G 3/8"	G 3/8"		

● Çek Valf, Alev Tutucu Emniyet Tertibatı, Termik Valf, Toz Filtresi



DGN

Alev Emniyet Valfinin içinde bulunan yay, sürekli baskı halinde bulunduğu ters yöndeki gaz akışına müsaade etmez. Böylelikle alçak ve yüksek basınçlarda gaz geri tepmelerinden dolayı gazların hortumlarda karışmalarını ve patlayıcı özellik kazanmasını önler. Gaz akış basıncı, valf üzerindeki yayın baskısını kaldırarak valfi açar ve gazın hamlaca doğru akışı sağlanır. Emniyet valfi içerisinde bulunan sinterlenmiş krom-nikelden yapılmış olan özel alev tutucu filtre, hamlacı geri tepen alevi tutar. 1030-1130 ve 1231 içerisinde bulunan Termik Valf alevin valf içerisine girmesi ile devreye girer ve gaz akışını tamamen keserek alevi söndürür. Termik Valf: Yay baskısı altında yuvasına lehimlenmiş olan pim tarafından gaz geçişini açık tutar. Herhangi bir alev geri tepme anında valfin içerisinde bulunan alev tutucunun etrafında oluşan ısının 100 °C'ye ulaşması halinde lehim erir, pim yuvasından kurtularak gaz akışını keser. Bu andan itibaren alev geri tepme emniyet valfi kullanılmaz hale gelir.

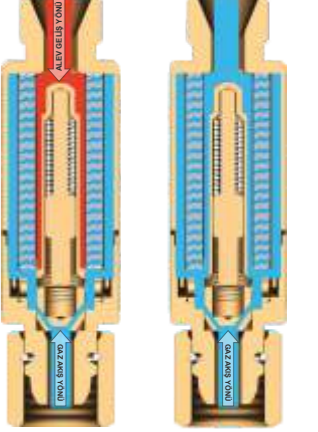
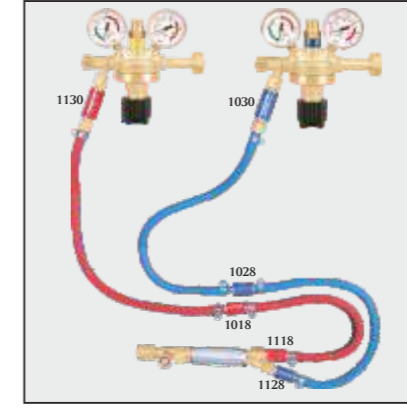

BASINÇ DÜŞÜRÜCÜ ALEV EMNİYET VALFİ

Sipariş No.	Gaz Cinsi	Kullanım Basıncı	Debi	Giriş Bağlantısı	Çıkış Bağlantısı	Sip. Ad.	Fiyat (₺)
IB0543	Asetilen	1,5 bar	10 m ³ /h	G 3/8" Sol	G 3/8" Sol	2	169,00
	Propan	5 bar	8 m ³ /h	G 3/8" Sol	G 3/8" Sol		
	Doğalgaz	5 bar	3 m ³ /h	G 3/8" Sol	G 3/8" Sol		
IB0544	Oksijen	20 bar	49 m ³ /h	G 3/8"	G 3/8"		

● Çek Valf, Alev Tutucu Emniyet Tertibatı, Termik Valf, Basınca Duyarlı Valf, Toz Filtresi



DS1000

BASINÇ DÜŞÜRÜCÜ ALEV EMNİYET VALFİ

Sipariş No.	Gaz Cinsi	Kullanım Basıncı	Debi	Giriş Bağlantısı	Çıkış Bağlantısı	Sip. Ad.	Fiyat (₺)
IB0367	Asetilen	1,5 bar	24 m ³ /h	G 3/8" Sol	G 3/8" Sol	2	138,00
	Propan	5 bar	19 m ³ /h	G 3/8" Sol	G 3/8" Sol		
	Doğalgaz	5 bar	5 m ³ /h	G 3/8" Sol	G 3/8" Sol		
IB0366	Oksijen	25 bar	100 m ³ /h	G 3/8"	G 3/8"		

● Çek Valf, Alev Tutucu Emniyet Tertibatı, Termik Valf, Toz Filtresi



DG91N

BASINÇ DÜŞÜRÜCÜ ALEV EMNİYET VALFİ

Sipariş No.	Gaz Cinsi	Kullanım Basıncı	Debi	Giriş Bağlantısı	Çıkış Bağlantısı	Sip. Ad.	Fiyat (₺)
IB0204	Asetilen	1,5 bar	18 m ³ /h	G 3/8" Sol	G 3/8" Sol	2	235,00
	Propan	5 bar	15 m ³ /h	G 3/8" Sol	G 3/8" Sol		
	Doğalgaz	5 bar	5 m ³ /h	G 3/8" Sol	G 3/8" Sol		
IB0203	Oksijen	15 bar	85 m ³ /h	G 3/8"	G 3/8"		

● Çek Valf, Alev Tutucu Emniyet Tertibatı, Termik Valf, Basınca Duyarlı Valf, Toz Filtresi



DS2000



DEMAX

TESİSAT İÇİN ALEV EMNİYET VALFİ

Sipariş No.	Gaz Cinsi	Kullanım Basıncı	Debi	Giriş Bağlantısı	Çıkış Bağlantısı	Sip. Ad.	Fiyat (₺)
IB0185-5	Asetilen	1,5 bar	52 m ³ /h	G 1"	G 1"	2	825,00
	Propan	5 bar	41 m ³ /h				
	Doğalgaz	5 bar	11 m ³ /h				
IB0416-5	Oksijen	15 bar	210 m ³ /h				

● Çek Valf, Alev Tutucu Emniyet Tertibatı, Termik Valf, Toz Filtresi



SIMAX

ANA GAZ HATTI İÇİN ALEV EMNİYET VALFİ

Sipariş No.	Gaz Cinsi	Kullanım Basıncı	Debi	Giriş Bağlantısı	Çıkış Bağlantısı	Sip. Ad.	Fiyat (₺)
IB0299-5	Asetilen	1,5 bar	110 m ³ /h	G 1 Sağ	G 1 Sağ	2	2.125,00
	Propan	5 bar	87 m ³ /h				
	Doğalgaz	5 bar	30 m ³ /h				
IB0298-5	Oksijen	15 bar	460 m ³ /h				

● Çek Valf, Alev Tutucu Emniyet Tertibatı, Termik Valf, Toz Filtresi



SIMAX RS

ANA GAZ HATTI İÇİN ALEV EMNİYET VALFİ

Sipariş No.	Gaz Cinsi	Kullanım Basıncı	Debi	Giriş Bağlantısı	Çıkış Bağlantısı	Sip. Ad.	Fiyat (₺)
IB0267-5	Doğalgaz	0,1 bar	12 m ³ /h	G 1 Sağ	G 1 Sağ	2	2.125,00

● Çek Valf, Alev Tutucu Emniyet Tertibatı, Termik Valf, Toz Filtresi

VAKUM PRENSİBİ İLE ÇALIŞAN GÜVENLİK EKİPMANI

Sipariş No.	Giriş Basıncı	Vakum 50 mbar (Nm ³ /h)	Vakum 60 mbar (Nm ³ /h)	Vakum 80 mbar (Nm ³ /h)	Vakum 100 mbar (Nm ³ /h)	Vakum 150 mbar (Nm ³ /h)	Giriş Bağlantısı	Çıkış Bağlantısı	Sip. Ad.	Fiyat (₺)
IB0626-1	0,3 bar	1,4	1,8	1,9	2,0	2,1	G 3/8" Sol	G 3/8" Sol	2	910,00
IB0691-2		2,8	4,0	4,2	4,2	4,2	G 3/8" Sol	G 3/8" Sol		1.170,00

Atex güvenlik ekipmanı; enjektörlü olan kesme kaynak ve tavlama hamlelerinde maksimum güvenliğin sağlanması için tasarlanmıştır. Atex güvenlik ekipmanı yanıcı gaz basınç düşürücü çıkışlarına takılmalıdır; enjektörlü ekipmanlarda oksijen gazı kullanılan yanıcı gazı emerek karışım sağlar, atex güvenlik ekipmanı karışım sağlandığında gaz geçişine müsaade ederek sürecin tamamlanmasını sağlar. Olası bir aksi durumda hortum deliğinde veya ekipmanda sızıntı başladığında karışım gerçekleşmeyeceğinden dolayı atex güvenlik ekipmanı gazı tamamen kapatarak ortama gaz yayılması engeller.



ATEX

GASSTOP

SIZDIRMAZLIK CİHAZI (ÇİFT KATLI HORTUM VE BAĞLANTI NİPELİ İLE BERABER)

Sipariş No.	Gaz Cinsi	Kullanım Basıncı	Debi	Çıkış Bağlantısı	Giriş Bağlantısı	Hortum Giriş ve Çıkış Bağlantısı	Sip. Ad.	Fiyat (₺)
IB0907	Propan	1,5 bar	3,5 Kg/h	M22x1,5 Sol	Kombi	M22x1,5 Sol	2	920,00
		4 bar	8 Kg/h					

Gas Stop; Güvenlik ekipmanı aynı zamanda propan ve lpg gazında kullanılan bir basınç düşürücüdür ve özel hortumu ile birlikte kullanılmalıdır. Gas stop ile birlikte kullanılacak olan özel çift katlı hortum sayesinde kullanım basıncından daha düşük bir basınç çift katlı hortumun ilk katını doldurmaktadır. Dış bir etken sebebiyle örneğin çapak sıçraması veya hortumun bir unsura takılarak delinmesi durumunda ilk katmanda ki gazda kayıp yaşanacağından gas stop gazı tamamen kesmekte ve ortama sızacak yanıcı gaz sebebiyle kaza yaşanması engellemektedir. Gas stop bir alev emniyet valfi değildir.



GASSTOP

ALEV GERİ TEPME EMNİYET VALFLERİ İÇİN TEST CİHAZI

Sipariş No.	Gerekli Alan	Çalışma Basıncı	Su	Bağlantı	Sip. Ad.	Fiyat (₺)
IB0101	50x50 cm	3 - 5 bar	50 cl	G1/4 sağ	2	6.900,00

Testler

- Basınca Duyarlı Valf Testi (BV)
- Gaz Geri Dönüş Testi (CV)
- Yeni Alev Emniyetler ile Kullanılmakta olan Alev Emniyet Valflerinin karşılaştırılması

Test cihazı, test pozisyonunda değişiklik yapılmadan alev emniyet valflerinin debi değerlerinin karşılaştırılmasını sağlar. Test cihazının bir diğer fonksiyonu basınca duyarlı alev emniyet valflerinin test edilmesidir. Bu test cihazı basınca duyarlı alev emniyet valflerinin debi değerlerinin ölçülmesini sağlar.



PVGD

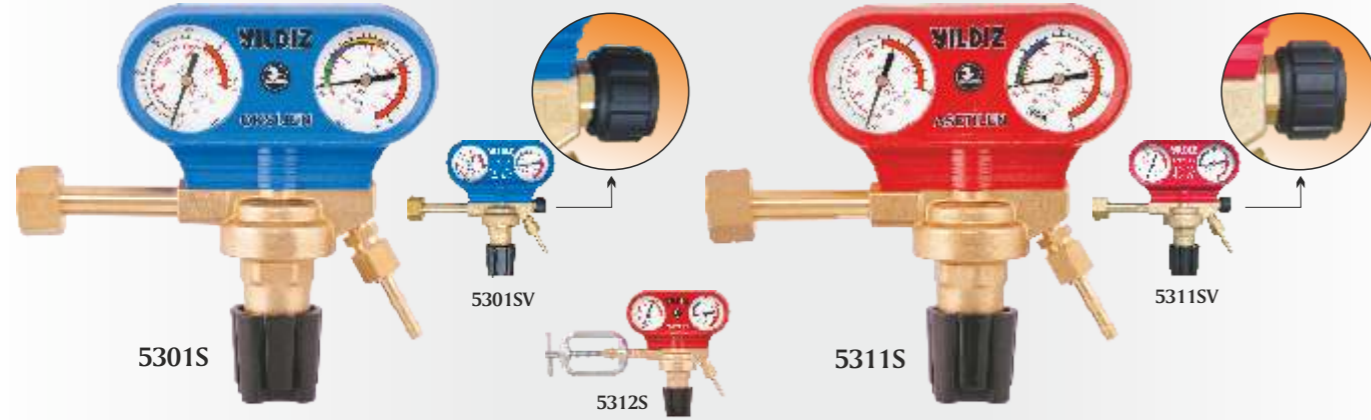

OKSİJEN ve ASETİLEN BASINÇ DÜŞÜRÜCÜ

Sipariş No	Gaz Cinsi	Gaz Giriş Bağlantısı	Gaz Çıkış Bağlantısı	Gaz Giriş Basıncı	Gaz Çıkış Basıncı	Gaz Debisi	Sip. Ad.	Fiyat (₺)
5301S	Oksijen	G 3/4"	G 3/8"	0-230 bar	0-10 bar	30 m³/h	12	110,00
5311S	Asetilen	W 23x1/18"	G 3/8" Sol	0-25 bar	0-1.5 bar	5 m³/h		110,00
5312S	Asetilen	Kelepçeli	G 3/8" Sol	0-25 bar	0-1.5 bar	5 m³/h		115,00
5380S	Dogal Gaz	W21.80x1/14" Sol	G 3/8" Sol	0-230 bar	0-4 bar	5 m³/h		110,00

OKSİJEN – ASETİLEN BASINÇ DÜŞÜRÜCÜ AÇMA KAPAMA VALFLİ (DÜĞMELİ)

Sipariş No	Gaz Cinsi	Gaz Giriş Bağlantısı	Gaz Çıkış Bağlantısı	Gaz Giriş Basıncı	Gaz Çıkış Basıncı	Gaz Debisi	Sip. Ad.	Fiyat (₺)
5301SV	Oksijen	G 3/4"	G 3/8"	0-230 bar	0-10 bar	30 m³/h	12	115,00
5311SV	Asetilen	W 23x1/18"	G 3/8" Sol	0-25 bar	0-1.5 bar	5 m³/h		115,00
5312SV	Asetilen	Kelepçeli	G 3/8" Sol	0-230 bar	0-1.5 bar	5 m³/h		120,00

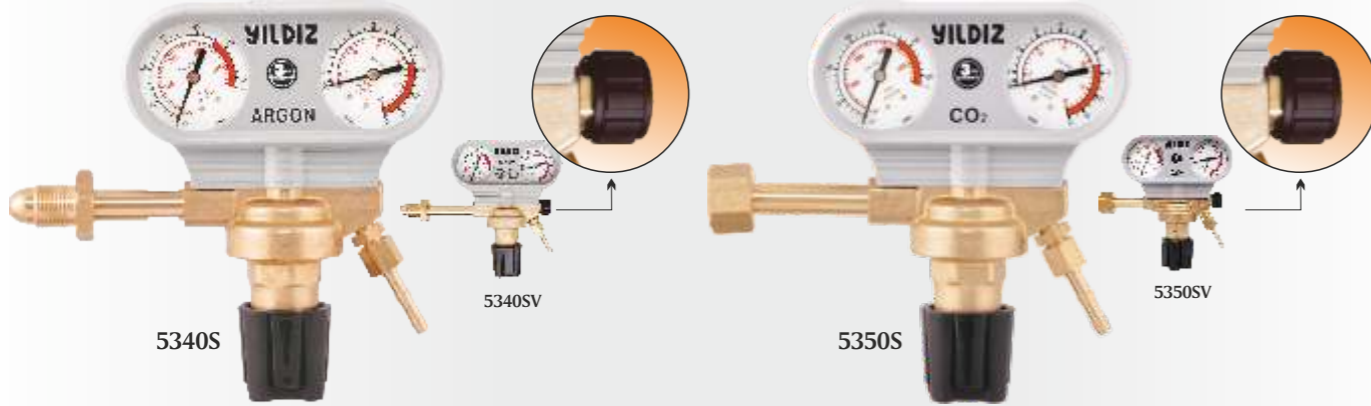

AZOT, ARGON, KARIŞIM GAZ ve CO2 BASINÇ DÜŞÜRÜCÜLER

Sipariş No	Gaz Cinsi	Gaz Giriş Bağlantısı	Gaz Çıkış Bağlantısı	Gaz Giriş Basıncı	Gaz Çıkış Basıncı/Debisi	Sip. Ad.	Fiyat (₺)
5330S	Azot	G 5/8" Dış	G 3/8"	0-230 bar	0-4 bar	12	110,00
5331S	Azot	G 5/8" Dış	G 3/8"	0-230 bar	0-10 bar		
5340S	Argon	G 5/8" Dış	G 1/4"	0-230 bar	0-21 l/min.		
5342S	Karışım Gaz	G 5/8" Dış	G 1/4"	0-230 bar	0-21 l/min.		
5350S	CO2	W21.80x1/14"	G 1/4"	0-230 bar	0-21 l/min.		

AZOT, ARGON, KARIŞIM GAZ ve CO2 BASINÇ DÜŞÜRÜCÜ AÇMA KAPAMA VALFLİ (DÜĞMELİ)

Sipariş No	Gaz Cinsi	Gaz Giriş Bağlantısı	Gaz Çıkış Bağlantısı	Gaz Giriş Basıncı	Gaz Çıkış Basıncı/Debisi	Sip. Ad.	Fiyat (₺)
5330SV	Azot	G 5/8" Dış	G 3/8"	0-230 bar	0-4 bar	12	115,00
5340SV	Argon	G 5/8" Dış	G 1/4"	0-230 bar	0-21 l/min.		
5350SV	CO2	W21.80x1/14"	G 1/4"	0-230 bar	0-21 l/min.		

Not: İstek üzerine farklı gaz tüplerinin bağlantı ölçülerine göre üretim yapılabilir. "S" modellerimiz manometre korumalıdır.



OKSİJEN ve ASETİLEN BASINÇ DÜŞÜRÜCÜ

Sipariş No	Gaz Cinsi	Gaz Giriş Bağlantısı	Gaz Çıkış Bağlantısı	Gaz Giriş Basıncı	Gaz Çıkış Basıncı	Gaz Debisi	Sip. Ad.	Fiyat (₺)
5401S	Oksijen	G 3/4"	G 3/8"	0-230 bar	0-10 bar	30 m³/h	12	105,00
5411S	Asetilen	W 23x1/18"	G 3/8" Sol	0-25 bar	0-1.5 bar	5 m³/h		105,00
5412S	Asetilen	Kelepçeli	G 3/8" Sol	0-25 bar	0-1.5 bar	5 m³/h		110,00



AZOT, ARGON, KARIŞIM GAZ ve CO2 BASINÇ DÜŞÜRÜCÜLER

Sipariş No	Gaz Cinsi	Gaz Giriş Bağlantısı	Gaz Çıkış Bağlantısı	Gaz Giriş Basıncı	Gaz Çıkış Basıncı/Debisi	Sip. Ad.	Fiyat (₺)
5430S	Azot	G 5/8" Dış	G 3/8"	0-230 bar	0-4 bar	12	105,00
5431S	Azot	G 5/8" Dış	G 3/8"	0-230 bar	0-10 bar		
5440S	Argon	G 5/8" Dış	G 1/4"	0-230 bar	0-21 l/min.		
5442S	Karışım Gaz	G 5/8" Dış	G 1/4"	0-230 bar	0-21 l/min.		
5450S	CO2	W21.80x1/14"	G 1/4"	0-230 bar	0-21 l/min.		
5440F16	Argon	G 5/8" Dış	G 1/4"	0-230 bar	Flowmetre 16 l/min.	12	150,00
5440F30	Argon	G 5/8" Dış	G 1/4"	0-230 bar	Flowmetre 30 l/min.		
5450F16	CO2	W21.80x1/14"	G 1/4"	0-230 bar	Flowmetre 16 l/min.		
5450F30	CO2	W21.80x1/14"	G 1/4"	0-230 bar	Flowmetre 30 l/min.		

Not: İstek üzerine farklı gaz tüplerinin bağlantı ölçülerine göre üretim yapılabilir. "S" modellerimiz manometre korumalıdır.



5701



5711

OKSİJEN ve ASETİLEN BASINÇ DÜŞÜRÜCÜ

Sipariş No	Gaz Cinsi	Gaz Giriş Bağlantısı	Gaz Çıkış Bağlantısı	Gaz Giriş Basıncı	Gaz Çıkış Basıncı	Gaz Debisi	Sip. Ad.	Fiyat (₺)
5701	Oksijen	G 3/4"	G 3/8"	0-230 bar	0-10 bar	30 m³/h	12	120,00
5711	Asetilen	W 23x1/18"	G 3/8" Sol	0-25 bar	0-1.5 bar	5 m³/h		120,00
								125,00



5740



5750

ARGON ve CO₂ BASINÇ DÜŞÜRÜCÜLER

Sipariş No	Gaz Cinsi	Gaz Giriş Bağlantısı	Gaz Çıkış Bağlantısı	Gaz Giriş Basıncı	Gaz Çıkış Basıncı/Debisi	Sip. Ad.	Fiyat (₺)
5740	Argon	G 5/8" Dış	G 1/4"	0-230 bar	0-21 l/min.	12	95,00
5750	CO ₂	W 21,8 x 1/14"	G 1/4"	0-230 bar	0-21 l/min		

Not: İstek üzerine farklı gaz tüplerinin bağlantı ölçülerine göre üretim yapılabilir. "S" modellerimiz manometre korumalıdır.



5201



5211

5212

OKSİJEN ve ASETİLEN BASINÇ DÜŞÜRÜCÜ AÇMA KAPAMA VALFLİ (DÜĞMELİ)

Sipariş No	Gaz Cinsi	Gaz Giriş Bağlantısı	Gaz Çıkış Bağlantısı	Gaz Giriş Basıncı	Gaz Çıkış Basıncı	Gaz Debisi	Sip. Ad.	Fiyat (₺)
5201	Oksijen	G 3/4"	G 3/8"	0-230 bar	0-10 bar	30 m³/h	12	120,00
5211	Asetilen	W 23x1/18"	G 3/8" Sol	0-25 bar	0-1.5 bar	5 m³/h		120,00
5212	Asetilen	Kelepçeli	G 3/8" Sol	0-25 bar	0-1.5 bar	5 m³/h		125,00



5230



5250F

AZOT, ARGON, KARIŞIM GAZ ve CO₂ BASINÇ DÜŞÜRÜCÜ AÇMA KAPAMA VALFLİ (DÜĞMELİ)

Sipariş No	Gaz Cinsi	Gaz Giriş Bağlantısı	Gaz Çıkış Bağlantısı	Gaz Giriş Basıncı	Gaz Çıkış Basıncı/Debisi	Sip. Ad.	Fiyat (₺)
5230	Azot	G 5/8" Dış	G 3/8"	0-230 bar	0-4 bar	12	120,00
5231	Azot	G 5/8" Dış	G 3/8"	0-230 bar	0-10 bar		
5240	Argon	G 5/8" Dış	G 1/4"	0-230 bar	0-21 l/min.		
5241	Argon	G 5/8" Dış	G 3/8"	0-230 bar	0-10 bar		
5250	CO ₂	W21.80x1/14"	G 1/4"	0-230 bar	0-21 l/min.		
5251	CO ₂	W21.80x1/14"	G 1/4"	0-230 bar	0-10 bar	150,00	
5240F16	Argon	G 5/8" Dış	G 1/4"	0-230 bar	Flowmetre 16 l/min.		
5240F30	Argon	G 5/8" Dış	G 1/4"	0-230 bar	Flowmetre 30 l/min.		
5250F16	CO ₂	W21.80x1/14"	G 1/4"	0-230 bar	Flowmetre 16 l/min.		
5250F30	CO ₂	W21.80x1/14"	G 1/4"	0-230 bar	Flowmetre 30 l/min.		

Not: İstek üzerine farklı gaz tüplerinin bağlantı ölçülerine göre üretim yapılabilir.



OKSİJEN ve ASETİLEN BASINÇ DÜŞÜRÜCÜ AÇMA KAPAMA VALFLİ (DÜĞMELİ)

Sipariş No	Gaz Cinsi	Gaz Giriş Bağlantısı	Gaz Çıkış Bağlantısı	Gaz Giriş Basıncı	Gaz Çıkış Basıncı	Gaz Debisi	Sip. Ad.	Fiyat (₺)
5101	Oksijen	G 3/4"	G 3/8"	0-230 bar	0-10 bar	35 m³/h	12	165,00
5111	Asetilen	W 23x1/18"	G 3/8" Sol	0-25 bar	0-1.5 bar	5 m³/h		165,00
5112	Asetilen	Kelepçeli	G 3/8" Sol	0-25 bar	0-1.5 bar	5 m³/h		170,00



OKSİJEN, ASETİLEN, PROPAN, AZOT, ARGON ve CO₂ BASINÇ DÜŞÜRÜCÜLER

Sipariş No	Gaz Cinsi	Gaz Giriş Bağlantısı	Gaz Çıkış Bağlantısı	Gaz Giriş Basıncı	Gaz Çıkış Basıncı	Gaz Debisi	Sip. Ad.	Fiyat (₺)
5901	Oksijen	G 3/4"	Ø 6 mm Hortum	0-230 bar	0-4 bar	5 m³/h	24	77,00
5911	Asetilen	W23x1/18"	Ø 6 mm Hortum	0-25 bar	0-1.5 bar	1 m³/h		
5930	Azot	G 5/8" Dış	Ø 6 mm Hortum	0-230 bar	0-4 bar	5 m³/h		
5940	Argon	G 5/8" Dış	Ø 6 mm Hortum	0-230 bar	-	0-12 l/min.		
5950	CO ₂	W21.80x1/14"	Ø 6 mm Hortum	0-230 bar	-	0-12 l/min.		
5941	Argon	G 5/8" Dış	Ø 6 mm Hortum	0-230 bar	-	0-12 l/min.		
5951	CO ₂	W21.80x1/14"	Ø 6 mm Hortum	0-230 bar	-	0-12 l/min.		72,00
5942	Argon	G 5/8" Dış	Ø 6 mm Hortum	0-230 bar	-	0-12 l/min.		
5952	CO ₂	W21.80x1/14"	Ø 6 mm Hortum	0-230 bar	-	0-12 l/min.		67,00
5920	Propan	W21.80x1/14" Sol	Ø 6 mm Hortum	0-25 bar	0-1.5 bar	1 m³/h		70,00
5921	Propan	W21.80x1/14" Sol	Ø 6 mm Hortum	0-25 bar	0-1.5 bar	1 m³/h		65,00
5922	Propan	W21.80x1/14" Sol	Ø 6 mm Hortum	0-25 bar	0-1.5 bar	1 m³/h		70,00

Not: 5922 - 5942 - 5952 kodlu ürünler Manometresizdir.

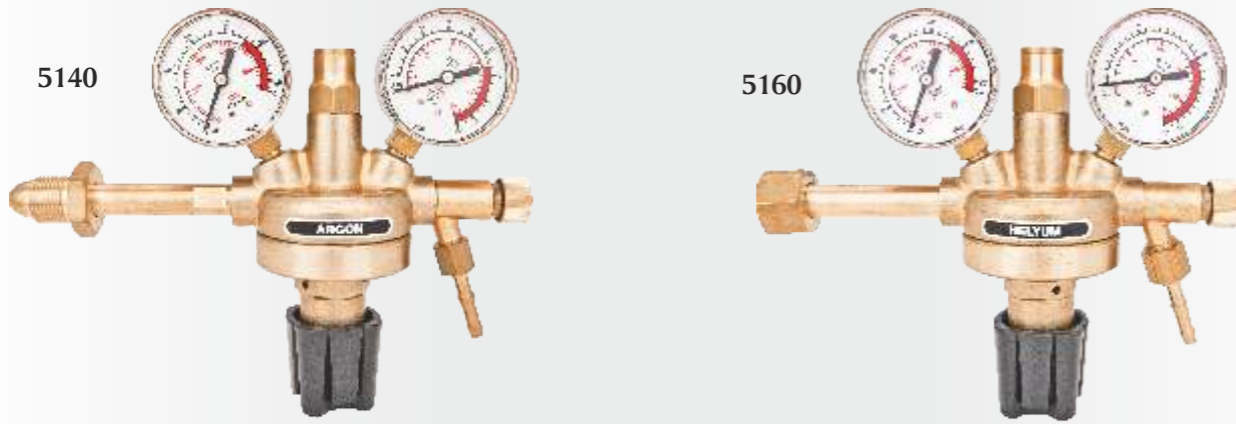

AZOT, ARGON, CO₂, HELYUM, HİDROJEN ve KURU HAVA BASINÇ DÜŞÜRÜCÜ AÇMA KAPAMA VALFLİ (DÜĞMELİ)

Sipariş No	Gaz Cinsi	Gaz Giriş Bağlantısı	Gaz Çıkış Bağlantısı	Gaz Giriş Basıncı	Gaz Çıkış Basıncı/Debisi	Sip. Ad.	Fiyat (₺)
5130	Azot	G 5/8" Dış	G 3/8"	0-230 bar	0-4 bar	12	165,00
5140	Argon	G 5/8" Dış	G 1/4"	0-230 bar	0-21 l/min.		
5150	CO ₂	W21.80x1/14"	G 1/4"	0-230 bar	0-21 l/min.		
5160	Helyum	W21.80x1/14"	G 3/8"	0-230 bar	0-10 bar		
5170	Hidrojen	W21.80x1/14"	G 3/8" Sol	0-230 bar	0-10 bar		
5190	Kuru Hava	W21.80x1/14"	G 3/8"	0-230 bar	0-10 bar		

Not: İstek üzerine farklı gaz tüplerinin bağlantı ölçülerine göre üretim yapılabilir.



PROPAN, HELYUM ve KURU HAVA BASINÇ DÜŞÜRÜCÜ

Sipariş No	Gaz Cinsi	Gaz Giriş Bağlantısı	Gaz Çıkış Bağlantısı	Çıkış	Gaz Çıkış Basıncı	Gaz Debisi	Sip. Ad.	Fiyat (₺)
5420	Propan	W21.80x1/14" Sol	G 3/8" Sol	Manometreli	0-4 bar	5 m³/h	12	88,00
5120	Propan	W21.80x1/14" Sol	Ø 6 mm Hortum	Manometreli	0-1.5 bar	5 m³/h	24	70,00
5121	Propan	W21.80x1/14" Sol	Ø 6 mm Hortum	Manometresiz	0-1.5 bar	5 m³/h		65,00
5122	Propan	W21.80x1/14" Sol	Ø 6 mm Hortum	Çift Çıkışlı	0-1.5 bar	2x2,5 m³/h		70,00
5680	Helyum (Balon Şişirme)	G 5/8" Dış	Balon Aparatı	-	-	-	12	82,00
5690	Kuru Hava	W21.80x1/14"	Ø 6 mm Hortum	-	0-4 bar	5 m³/h		72,00

Not: 5221 - 5122 kodlu ürünler Manometresizdir.



50202

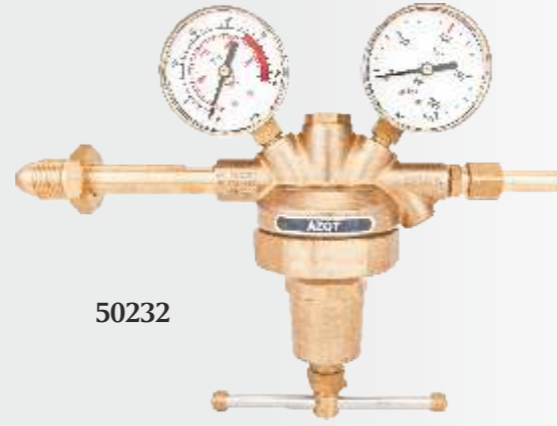

50232

OKSİJEN ve AZOT YÜKSEK BASINÇ DÜŞÜRÜCÜLER

Sipariş No	Gaz Cinsi	Gaz Giriş Bağlantısı	Gaz Çıkış Bağlantısı	Gaz Giriş Basıncı	Gaz Çıkış Basıncı	Sip. Ad.	Fiyat (₺)
50201	Oksijen	G 3/4"	G 3/8"	0-230 bar	0-50 bar	3	195,00
50202	Oksijen	G 3/4"	G 3/8" Tesisat	0-230 bar	0-100 bar		270,00
50203	Oksijen	G 3/4"	G 3/8" Tesisat	0-230 bar	0-150 bar		270,00
50230	Azot	G 5/8" Dış	G 3/8"	0-230 bar	0-20 bar	3	195,00
50231	Azot	G 5/8" Dış	G 3/8"	0-230 bar	0-50 bar		195,00
50232	Azot	G 5/8" Dış	G 3/8" Tesisat	0-230 bar	0-100 bar		270,00
50233	Azot	G 5/8" Dış	G 3/8" Tesisat	0-230 bar	0-150 bar		270,00



50272



50292

HELİYUM, HİDROJEN ve KURU HAVA YÜKSEK BASINÇ DÜŞÜRÜCÜLER

Sipariş No	Gaz Cinsi	Gaz Giriş Bağlantısı	Gaz Çıkış Bağlantısı	Gaz Giriş Basıncı	Gaz Çıkış Basıncı	Sip. Ad.	Fiyat (₺)
50261	Helyum	W21.80 x 1/14"	G 3/8"	0-230 bar	0-50 bar	3	195,00
50262	Helyum	W21.80 x 1/14"	G 3/8" Tesisat	0-230 bar	0-100 bar		270,00
50263	Helyum	W21.80 x 1/14"	G 3/8" Tesisat	0-230 bar	0-150 bar		270,00
50271	Hidrojen	W21.80 x 1/14" Sol	G 3/8"	0-230 bar	0-50 bar	3	195,00
50272	Hidrojen	W21.80 x 1/14" Sol	G 3/8" Tesisat	0-230 bar	0-100 bar		270,00
50273	Hidrojen	W21.80 x 1/14" Sol	G 3/8" Tesisat	0-230 bar	0-150 bar		270,00
50291	Kuru Hava	W21.80 x 1/14"	G 3/8"	0-230 bar	0-50 bar	3	195,00
50292	Kuru Hava	W21.80 x 1/14"	G 3/8" Tesisat	0-230 bar	0-100 bar		270,00
50293	Kuru Hava	W21.80 x 1/14"	G 3/8" Tesisat	0-230 bar	0-150 bar		270,00

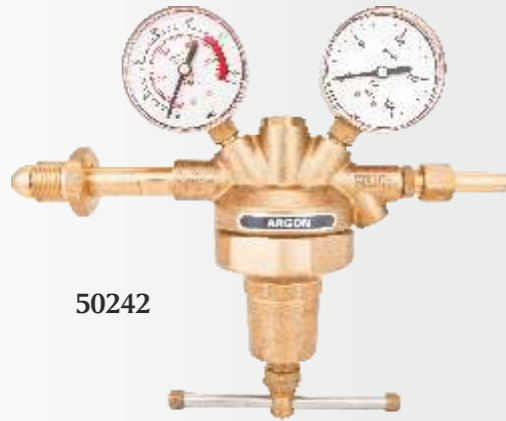

50242



50252

ARGON ve CO₂ YÜKSEK BASINÇ DÜŞÜRÜCÜLER

Sipariş No	Gaz Cinsi	Gaz Giriş Bağlantısı	Gaz Çıkış Bağlantısı	Gaz Giriş Basıncı	Gaz Çıkış Basıncı	Sip. Ad.	Fiyat (₺)
50241	Argon	G 5/8" Dış	G 1/4"	0-230 bar	0-50 bar	3	195,00
50242	Argon	G 5/8" Dış	G 3/8" Tesisat	0-230 bar	0-100 bar		270,00
50243	Argon	G 5/8" Dış	G 3/8" Tesisat	0-230 bar	0-150 bar		270,00
50251	CO ₂	W21.80 x 1/14"	G 1/4"	0-230 bar	0-50 bar	3	195,00
50252	CO ₂	W21.80 x 1/14"	G 3/8" Tesisat	0-230 bar	0-100 bar		270,00
50253	CO ₂	W21.80 x 1/14"	G 3/8" Tesisat	0-230 bar	0-150 bar		270,00



5030



5034

ÇİFT KADEMELİ BASINÇ DÜŞÜRÜCÜLER

Sipariş No	Gaz Cinsi	Gaz Giriş Bağlantısı	Gaz Çıkış Bağlantısı	Gaz Giriş Basıncı	Gaz Çıkış Basıncı	Sip. Ad.	Fiyat (₺)
5030	Oksijen	G 3/4"	G 3/8"	0-230 bar	0-1 bar	3	340,00
5033	Azot	G 5/8" Dış	G 3/8"				
5034	Argon	G 5/8" Dış	G 3/8"				
5035	CO ₂	W21.80 x 1/14"	G 3/8"				
5038	Doğalgaz	W21.80 x 1/14" Sol	G 3/8" Sol				

YÜKSEK DEBİLİ BASINÇ DÜŞÜRÜCÜLER



5040

Sipariş No	Gaz Cinsi	Gaz Giriş Bağlantısı	Gaz Çıkış Bağlantısı	Gaz Giriş Basıncı	Gaz Çıkış Basıncı	Gaz Debisi	Sip. Ad.	Fiyat (₺)
5040	Oksijen	G 3/4"	G 3/4" Tesisat	0-230 bar	10 bar	300 m³/h	3	520,00
5041	Asetilen	G 3/4"	G 3/4" Tesisat	0-25 bar	1,5 bar	30 m³/h		
5042	Azot	G 3/4"	G 3/4" Tesisat	0-230 bar	10 bar	300 m³/h		
5043	Argon - CO ₂	G 3/4"	G 3/4" Tesisat	0-230 bar	10 bar	300 m³/h		
5044	Propan	W 21.80x1/14" Sol	G 3/4" Tesisat	0-30 bar	2,5 bar	60 m³/h		

KULLANIM YERİ BASINÇ DÜŞÜRÜCÜLERİ



5060

Sipariş No	Gaz Cinsi	Gaz Giriş Bağlantısı	Gaz Çıkış Bağlantısı	Gaz Çıkış Basıncı	Gaz Debisi	Sip. Ad.	Fiyat (₺)
5060	Oksijen	G 3/8"	G 3/8"	0-10 bar	35 m³/h	3	115,00
5061	Asetilen	G 3/8" Sol	G 3/8" Sol	0-1.5 bar	5 m³/h		
5062	Propan	G 3/8" Sol	G 3/8" Sol	0-1.5 bar	5 m³/h		
5063	Azot	G 3/8"	G 3/8"	0-4 bar	-		
5064	Argon	G 3/8"	G 1/4"	22,5 l/dak	-		
5069	Kuru Hava	G 3/8"	G 3/8"	0-10 bar	35 m³/h		

KULLANIM YERİ BASINÇ DÜŞÜRÜCÜLERİ (TESİSAT İÇİN)



5064T

Sipariş No	Gaz Cinsi	Gaz Giriş Bağlantısı	Gaz Çıkış Bağlantısı	Gaz Giriş Basıncı	Gaz Debisi	Sip. Ad.	Fiyat (₺)
5060 T	Oksijen	G 1/2" Tesisat	G 3/8"	0-10 bar	35 m³/h	3	190,00
5061 T	Asetilen	G 1/2" Tesisat	G 3/8" Sol	0-1.5 bar	5 m³/h		
5062 T	Propan	G 1/2" Tesisat	G 3/8" Sol	0-1.5 bar	5 m³/h		
5063 T	Azot	G 1/2" Tesisat	G 3/8"	0-4 bar	-		
5064 T	Argon	G 1/2" Tesisat	G 1/4"	22,5 l/dak	-		
5069 T	Kuru Hava	G 1/2" Tesisat	G 3/8"	0-10 bar	35 m³/h		

ÇİFT FLOWMETRELİ KULLANIM YERİ BASINÇ DÜŞÜRÜCÜ



5064F16

Sipariş No	Gaz Cinsi	Gaz Giriş Bağlantısı	Gaz Çıkış Bağlantısı	Gaz Debisi	Sip. Ad.	Fiyat (₺)
5064F16	Argon	G 3/8"	G 1/4"	16 l/dak x 2	3	200,00
5064F30	Argon	G 3/8"	G 1/4"	30 l/dak x 2		

ÇİFT FLOWMETRELİ KULLANIM YERİ BASINÇ DÜŞÜRÜCÜ (TESİSAT İÇİN)

Sipariş No	Gaz Cinsi	Gaz Giriş Bağlantısı	Gaz Çıkış Bağlantısı	Gaz Debisi	Sip. Ad.	Fiyat (₺)
5064F16 T	Argon	G 1/2" Tesisat	G 1/4"	16 l/dak x 2	3	275,00
5064F30 T	Argon	G 1/2" Tesisat	G 1/4"	30 l/dak x 2		

GAZ TASARRUF CİHAZI



GTC-100

Sipariş No	Gaz Cinsi	Gaz Giriş Basıncı	Gaz Çıkış Basıncı	Giriş Bağlantısı	Giriş Bağlantısı	Sip. Ad.	Fiyat (₺)
GTC-100	Argon - CO ₂ Karışım Gaz	4 bar	1,1 - 1,3 bar	G 1/4" İç	G 1/4" Dış	3	68,00

GTC-100 Gaz Tasarruf Cihazı; Kaynak kalitenizin sürekliliğini ve %50'ye kadar gaz tasarrufu sağlar.



Sipariş No	Gaz Cinsi	Gaz Giriş Basıncı	Vana Bağlantı Adeti	Ebatlar	Açıklama	Sip. Ad.	Fiyat (₺)
IP60530	Oksijen	0-230 bar	2'li	160 x 385 x 100	Paslanmaz Yüzeyle, Yüksek basınç anında aktif Tahliye Vanalı	1	365,00
IP6053F	Asetilen-Propan	0-40 bar					
IP6053I	Argon- Karbondioksit-Mix	0-230 bar					



Paslanmaz çelik

Sipariş No	Gaz Cinsi	Test Basıncı	Kullanım Basıncı	Dış Sarğı Özelliği	Giriş Bağlantısı	Çıkış Bağlantısı	Ebatlar	Sip. Ad.	Fiyat (₺)
YB101-P	Oksijen	345 bar	230 bar	Paslanmaz çelik	W 21,70 x 1/14"	G 3/4'	Boy 1 mt iç çap 8 mm	1	260,00
YB120-P	Propan Lpg-Hidrojen					W 21,80 X 1/14" Sol			
YB111-P	Asetilen					W 23 X 1/18"			
YB140-P	Argon-Mix					G 5/8" Dış			
YB150-P	Karbondioksit					W 21,80 X 1/14"			

Not: Yüksek Basınç Fleklerine koruma halatı dahildir. Farklı ebatlardaki talepleriniz için firmamızla irtibata geçiniz.

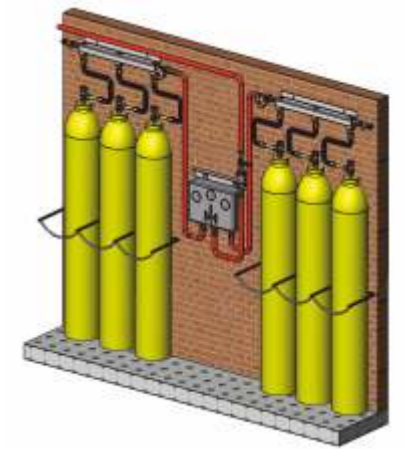
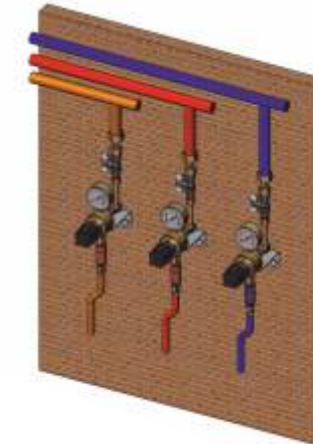
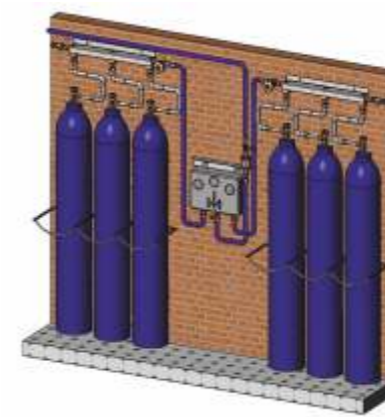



GQ9010 GAZ TASARRUF REGÜLATÖRÜ OPTİMATÖR

Sipariş No	Açıklama	Gaz Cinsi	Gaz Giriş Bağlantısı	Gaz Çıkış Bağlantısı	Gaz Giriş Basıncı	Gaz Debisi	Sip. Ad.	Fiyat (₺)
GQ9010A	Gaz Tasarruf Regülatörü Optimatör	Argon Karışım	G 5/8"	G 3/8"	0-230 bar	35 l/min	1	520,00
GQ9010C	Gaz Tasarruf Regülatörü Optimatör	CO ₂	W21.80x1/14"	G 3/8"	0-230 bar	35 l/min	1	520,00



GQ6000 ARA BAĞLANTI NOKTALARI İÇİN OPTİMATÖR

Sipariş No	Açıklama	Gaz Cinsi	Gaz Giriş Bağlantısı	Gaz Çıkış Bağlantısı	Giriş Basıncı	Sip. Ad.	Fiyat (₺)
GQ6000	Ara Bağlantı Noktaları İçin Optimatör	Argon /Karışım	G 3/8"	G 3/8"	10 bar	1	225,00



GQ2010 GAZ TASARRUF REGÜLATÖRÜ OPTİMATÖR II

Sipariş No	Açıklama	Gaz Cinsi	Gaz Giriş Bağlantısı	Gaz Çıkış Bağlantısı	Gaz Giriş Basıncı	Gaz Debisi	Sip. Ad.	Fiyat (₺)
GQ2010	Gaz Tasarruf Regülatörü Optimatör II	Argon /Karışım	G 5/8"	G 3/8"	0-230 bar	35 l/min	1	650,00



GQ3260 GAZ TESİSATLARI ÇIKIŞ NOKTALARI İÇİN OPTİMATÖR

Sipariş No	Açıklama	Gaz Cinsi	Gaz Giriş Bağlantısı	Gaz Çıkış Bağlantısı	Gaz Giriş Basıncı	Gaz Debisi	Sip. Ad.	Fiyat (₺)
GQ3260	Gaz Tesisatları Çıkış Noktaları İçin Optimatör	Argon /Karışım	G 3/8"	G 3/8"	10 bar	0-35 l/min	1	335,00

OKSİJEN BASINÇ GÖSTERGELERİ (MANOMETRELER)

Sipariş No	Manometre Basıncı	Kullanım Basıncı	Dış Çap	Bağlantı Ölçüsü	Sip. Ad.	Fiyat (₺)
51315	0-315 bar	0-230 bar	Ø 63	G 1/4"	3	10,50
51016	0-16 bar	0-10 bar	Ø 63	G 1/4"		

ASETİLEN BASINÇ GÖSTERGELERİ (MANOMETRELER)

Sipariş No	Manometre Basıncı	Kullanım Basıncı	Dış Çap	Bağlantı Ölçüsü	Sip. Ad.	Fiyat (₺)
51140	0-40 bar	0-25 bar	Ø 63	G 1/4"	3	10,50
51102	0-2,5 bar	0-1,5 bar	Ø 63	G 1/4"		

AZOT BASINÇ GÖSTERGELERİ (MANOMETRELER)

Sipariş No	Manometre Basıncı	Kullanım Basıncı	Dış Çap	Bağlantı Ölçüsü	Sip. Ad.	Fiyat (₺)
53315	0-315 bar	0-230 bar	Ø 63	G 1/4"	3	10,50
53006	0-6 bar	0-4 bar	Ø 63	G 1/4"		

ARGON-CO₂ BASINÇ GÖSTERGELERİ (MANOMETRELER)

Sipariş No	Manometre Basıncı	Kullanım Basıncı		Dış Çap	Bağlantı Ölçüsü	Sip. Ad.	Fiyat (₺)
		Argon	CO ₂				
59315	0-315 bar	0-230 bar		Ø 63	G 1/4"	3	10,50
59032	32 l/dk.	0-22,5 l/dk.	0-21 l/dk.	Ø 63	G 1/4"		

PROPAN BASINÇ GÖSTERGELERİ (MANOMETRELER)

Sipariş No	Manometre Basıncı	Kullanım Basıncı	Dış Çap	Bağlantı Ölçüsü	Sip. Ad.	Fiyat (₺)
51202	0-2,5 bar	0-1,5 bar	Ø 63	G 1/4"	3	10,50

TEST FLOWMETRESİ

Sipariş No	Özellikler	Sip. Ad.	Fiyat (₺)
FM25	Test Flowmetresi Argon - CO ₂	3	12,50

BASINÇ GÖSTERGELERİ (MANOMETRELER)

Sipariş No	Manometre Basıncı	Kullanım Basıncı	Dış Çap	Bağlantı Ölçüsü	Sip. Ad.	Fiyat (₺)
59012-50	0-12 l/dk.	0-3,5 bar	Ø 50	G 1/8"	3	10,50
51140-50	0-40 bar	0-25 bar	Ø 50	G 1/8"		
51315-50	0-315 bar	0-230 bar	Ø 50	G 1/8"		
51102-50	0-2,5 bar	0-1,5 bar	Ø 50	G 1/8"		
51006-50	0-6 bar	0-3,5 bar	Ø 50	G 1/8"		



51315

51016



51140

51102



53006

53315



59012-50

51102-50



51315-50

51006-50

TAVLAMA VE KAYNAK BAŞLIKLARI

Sipariş No	Gaz Cinsi	Alev Boyu	Sip. Ad.	Fiyat (₺)
3214	Propan	2,5 cm	12	22,00
3217	Propan	3 cm		18,00
3219	Propan	4,5 cm		20,00
3222	Propan	25 cm		19,00
3214 M	Doğalgaz / Hava	2,5 cm		22,00
3217 M	Doğalgaz / Hava	3 cm	18,00	
3219 M	Doğalgaz / Hava	4,5 cm	20,00	
3222 M	Doğalgaz / Hava	25 cm	19,00	

TAVLAMA VE KAYNAK BAŞLIKLARI

Sipariş No	Gaz Cinsi	Alev Boyu	Sip. Ad.	Fiyat (₺)
3122	Propan	15 cm	12	18,00
3128	Propan	20 cm		20,00
3132	Propan	22 cm		22,00
3135	Propan	25 cm		23,00
3122 M	Doğalgaz / Hava	15 cm		18,00
3128 M	Doğalgaz / Hava	20 cm	20,00	
3132 M	Doğalgaz / Hava	22 cm	22,00	
3135 M	Doğalgaz / Hava	25 cm	23,00	

TAVLAMA BAŞLIKLARI

Sipariş No	Gaz Cinsi	Alev Boyu	Sip. Ad.	Fiyat (₺)
3345	Propan	40 cm	12	24,00
3351	Propan	47 cm		25,00
3357	Propan	49 cm		28,00
3363	Propan	52 cm		29,00
3345 M	Doğalgaz / Hava	40 cm		24,00
3351 M	Doğalgaz / Hava	47 cm	25,00	
3357 M	Doğalgaz / Hava	49 cm	28,00	
3363 M	Doğalgaz / Hava	52 cm	29,00	

TAVLAMA BAŞLIKLARI

Sipariş No	Gaz Cinsi	Alev Boyu	Sip. Ad.	Fiyat (₺)
3445	Propan	40 cm	12	24,00
3451	Propan	47 cm		25,00
3457	Propan	49 cm		28,00
3463	Propan	52 cm		29,00
3345 M	Doğalgaz / Hava	40 cm		24,00
3351 M	Doğalgaz / Hava	47 cm	25,00	
3357 M	Doğalgaz / Hava	49 cm	28,00	
3363 M	Doğalgaz / Hava	52 cm	29,00	

KUYUMCU TİPİ KAYNAK BAŞLIKLARI

Sipariş No	Gaz Cinsi	Alev Boyu	Sip. Ad.	Fiyat (₺)
35037	Propan	2,5 cm	12	22,00
39038	Propan	3 cm		18,00
39039	Propan	4,5 cm		18,00
39040	Propan	15 cm		20,00
39041	Propan	25 cm		19,00

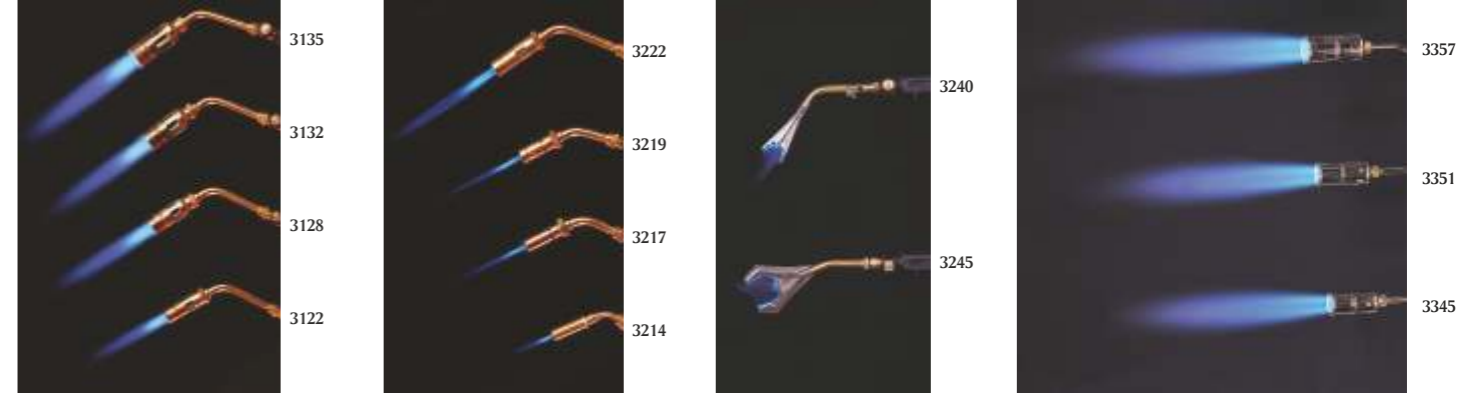

ÇEVRE ALEV TAVLAMA VE KAYNAK BAŞLIĞI

Sipariş No	Gaz Cinsi	Gaz Sarfiyatı	Tutamak Bağlatı Ölçüsü	Sip. Ad.	Fiyat (₺)
3240	Propan	310 g/h (P=1.5 bar)	M 14x1	12	24,00
3241	Propan Çevre Alev Kaynak Başlığı				8,00



BAĞLANTI BOYUNLARI

Sipariş No	Gaz Cinsi	Boyun Uzunluğu	Kullandığı Tutamaklar	Tutamak Bağlatı Ölçüsü	Başlık Bağlantı Ölçüsü	Sip. Ad.	Fiyat (₺)
3006	Propan	60 mm	2201	M 14x1	M 20x1	12	18,00
3010	Propan	100 mm		M 14x1	M 20x1		18,00
3020	Propan	200 mm	2202	M 14x1	M 20x1		21,00
3040	Propan	400 mm	2203	M 14x1	M 20x1		23,00
3060	Propan	600 mm	2401	M 14x1	M 20x1		24,00
3075	Propan	750 mm	2402	M 14x1	M 20x1	26,00	
3100	Propan	1000 mm		M 14x1	M 20x1	29,00	
3020 M	Doğalgaz	200 mm	2601	Ø 16 mm	M 20x1	35,00	
3040 M	Doğalgaz	400 mm		Ø 16 mm	M 20x1	37,00	
3060 M	Doğalgaz	600 mm		Ø 16 mm	M 20x1	38,00	

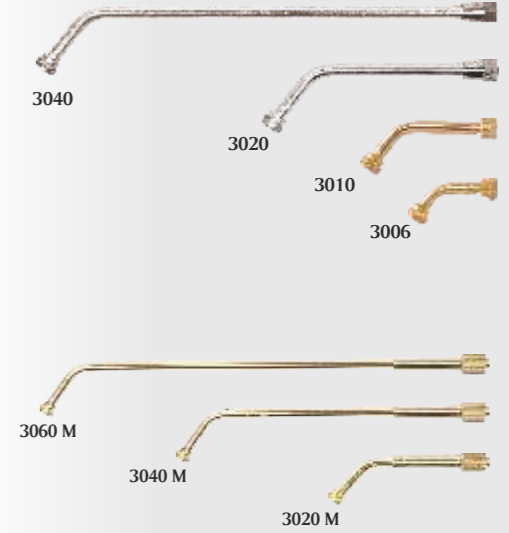

BAĞLANTI BOYUNLARI

Sipariş No	Gaz Cinsi	Açıklama	Boyun Bağlatı Ölçüsü	Başlık Bağlantı Ölçüsü	Sip. Ad.	Fiyat (₺)	
3002	Propan	2 Başlık İçin	M 20x1	M 20x1	12	29,00	
3003	Propan	3 Başlık İçin	M 20x1	M 20x1		42,00	
3004	Propan	4 Başlık İçin	M 20x1	M 20x1		52,00	
3016	Propan	6 Başlık İçin	M 20x1	M 20x1		82,00	
30900	3002, 3003 ve 3004 Bağlantı Boyunları İçin Destek Ayağı						8,50



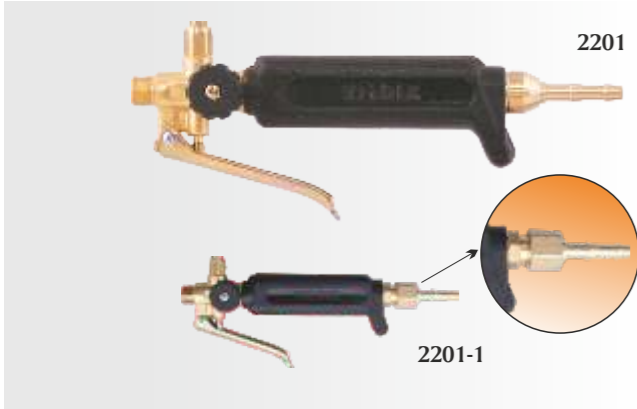

2201

2201-1

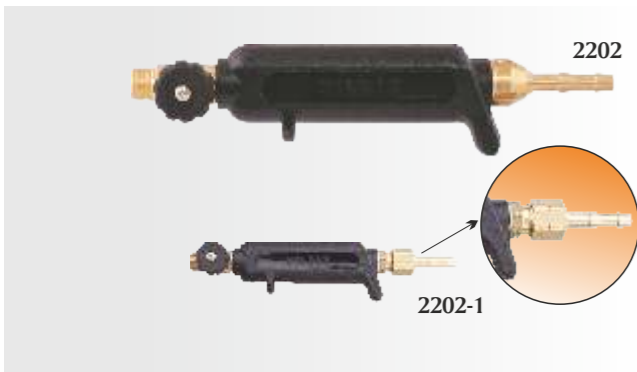

2202

2202-1



2206



2220



23370



2203

TUTAMAK (TETİKLİ - PİLOT ALEVLİ)

Sipariş No	Gaz Cinsi	Boyun Bağlantı Ölçüsü	Bağlantı Ölçüsü	Gaz Basıncı (max)	Sip. Ad.	Fiyat (₺)
2201	Propan	M 14x1	Ø 6 mm	4 bar	12	44,00
2201-1	Propan	M 14x1	G 3/8"	4 bar		47,50

Not : 2201-1 Alev Geri Tepme Emniyet Valfi için sökülebilir bağlantılıdır.

TUTAMAK

Sipariş No	Gaz Cinsi	Boyun Bağlantı Ölçüsü	Bağlantı Ölçüsü	Gaz Basıncı (max)	Sip. Ad.	Fiyat (₺)
2202	Propan	M 14x1	Ø 6 mm	4 bar	12	27,50
2202-1	Propan	M 14x1	G 3/8"	4 bar		32,50

Not : 2202-1 Alev Geri Tepme Emniyet Valfi için sökülebilir bağlantılıdır.

TUTAMAK (SABİT BOYUNLU)

Sipariş No	Gaz Cinsi	Boyun Ölçüsü	Başlık Bağlantı Ölçüsü	Bağlantı Ölçüsü	Gaz Basıncı (max)	Sip. Ad.	Fiyat (₺)
2206	Propan	100	M 20x1	Ø 6 mm	4 bar	12	38,00
2210	Propan	200	M 20x1	Ø 6 mm	4 bar		41,00

HAVYALI HAMLAC TAKIMI

Sipariş No	Gaz Cinsi	Açıklama	Havya Ağırlığı	Gaz Basıncı	Sip. Ad.	Fiyat (₺)
2220	Propan	Propan Havyalı Hamlac Takımı	350 gr.	1,5 bar	12	105,00
2221	Propan	Propan Havyalı Hamlac Takımı	500 gr.	1,5 bar		115,00

HAVYALI HAMLAC TAKIMI

Sipariş No	Gaz Cinsi	Açıklama	Havya Ağırlığı	Gaz Basıncı	Sip. Ad.	Fiyat (₺)
23270	Propan	Propan Havyalı Hamlac Takımı	270 gr.	1,5 bar	12	110,00
23370	Propan	Propan Havyalı Hamlac Takımı	370 gr.	1,5 bar		115,00
23500	Propan	Propan Havyalı Hamlac Takımı	500 gr.	1,5 bar		125,00

TUTAMAK (HAFİF TİP)

Sipariş No	Gaz Cinsi	Boyun Bağlantı Ölçüsü	Hortum Ölçüsü	Gaz Basıncı (max)	Sip. Ad.	Fiyat (₺)
2203	Propan	M 14x1	Ø 6 mm	4 bar	12	32,50

TUTAMAK (TETİKLİ - PİLOT ALEVLİ)

Sipariş No	Gaz Cinsi	Boyun Bağlantı Ölçüsü	Bağlantı Ölçüsü	Gaz Basıncı (max)	Sip. Ad.	Fiyat (₺)
2401	Propan	M 14x1	Ø 6 mm	4 bar	12	44,00
2401-1	Propan	M 14x1	G 3/8"	4 bar		47,50

Not : 2401-1 Alev Geri Tepme Emniyet Valfi için sökülebilir bağlantılıdır.

TUTAMAK

Sipariş No	Gaz Cinsi	Boyun Bağlantı Ölçüsü	Bağlantı Ölçüsü	Gaz Basıncı (max)	Sip. Ad.	Fiyat (₺)
2402	Propan	M 14x1	Ø 6 mm	4 bar	12	27,50
2402-1	Propan	M 14x1	G 3/8"	4 bar		32,50

Not : 2402-1 Alev Geri Tepme Emniyet Valfi için sökülebilir bağlantılıdır.

TUTAMAK (SABİT BOYUNLU)

Sipariş No	Gaz Cinsi	Boyun Ölçüsü	Başlık Bağlantı Ölçüsü	Bağlantı Ölçüsü	Gaz Basıncı (max)	Sip. Ad.	Fiyat (₺)
2406	Propan	100	M 20x1	Ø 6 mm	4 bar	12	38,00
2410	Propan	200	M 20x1	Ø 6 mm	4 bar		41,00

HAVYALI HAMLAC TAKIMI

Sipariş No	Gaz Cinsi	Açıklama	Havya Ağırlığı	Gaz Basıncı	Sip. Ad.	Fiyat (₺)
2420	Propan	Propan Havyalı Hamlac Takımı	350 gr.	1,5 bar	12	105,00
2421	Propan	Propan Havyalı Hamlac Takımı	500 gr.	1,5 bar		115,00

HAVYALI HAMLAC TAKIMI

Sipariş No	Gaz Cinsi	Açıklama	Havya Ağırlığı	Gaz Basıncı	Sip. Ad.	Fiyat (₺)
24270	Propan	Propan Havyalı Hamlac Takımı	270 gr.	1,5 bar	12	110,00
24370	Propan	Propan Havyalı Hamlac Takımı	370 gr.	1,5 bar		115,00
24500	Propan	Propan Havyalı Hamlac Takımı	500 gr.	1,5 bar		125,00

YEDEK BAKIR HAVYALAR

Sipariş No	Kullandığı Havyalar	Açıklama	Havya Ağırlığı	Sip. Ad.	Fiyat (₺)
2223	2220 - 2221	Yedek Bakır Havya	350 gr.	12	33,00
2225	2420 - 2421	Yedek Bakır Havya	500 gr.		43,00
22270	23270 - 23370	Yedek Bakır Havya	270 gr.		26,00
22370	23500 - 24270	Yedek Bakır Havya	370 gr.		31,00
22500	24370 - 24500	Yedek Bakır Havya	500 gr.		41,00

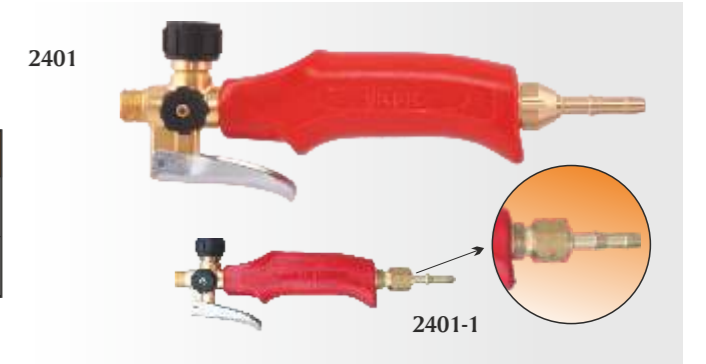

2401

2401-1

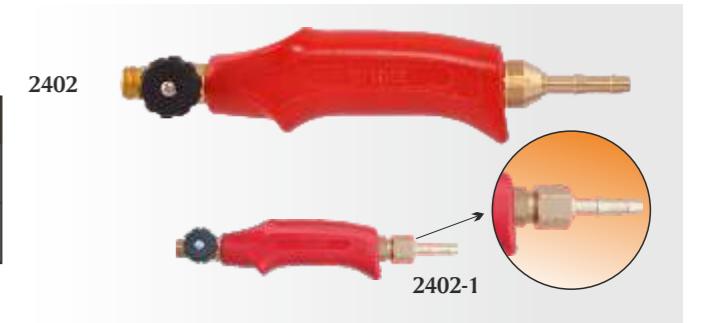

2402

2402-1



2406

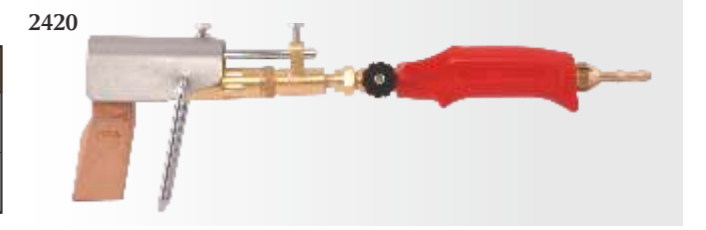

2420

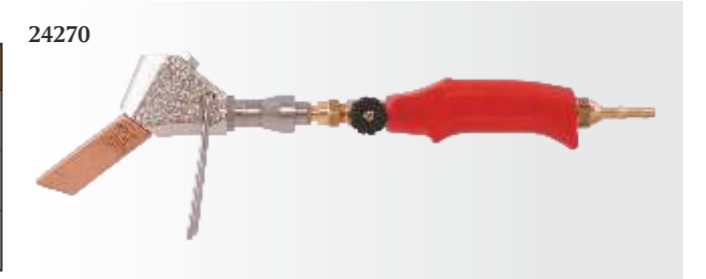

24270



22270

22370

22500

2225

2223

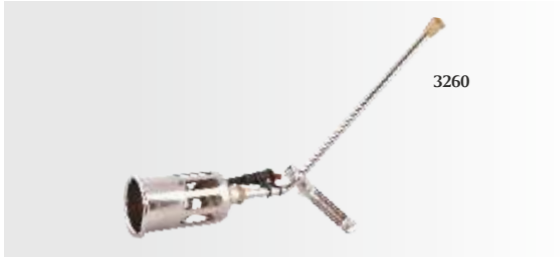

3260



3633



BOYUNLU TAVLAMA BAŞLIKLARI (ÇAKMAKLI)

Sipariş No	Gaz Cinsi	Boyun Uzunluğu	Alev Boyu	Tutamak Bağlatı Ölçüsü	Gaz Sarfıyatı	Sip. Ad.	Fiyat (₺)
3235	Propan	35 cm	55 cm	M 14x1	3850 g/h	6	70,00
3260	Propan	60 cm	55 cm	M 14x1	3850 g/h		71,00

ÇAK-YAK

Sipariş No	Gaz Cinsi	Gaz Basıncı	Alev Boyu	Bağlatı Adaptörü	Gaz Sarfıyatı	Sip. Ad.	Fiyat (₺)
3633	Propan	1.5 bar	40 cm	İpragaz	2040 g/h	12	32,00
3634	Propan	1.5 bar	40 cm	Aygaz	2040 g/h		

İZOLASYON ARABASI

Sipariş No	Gaz Cinsi	Başlık	Ağırlığı	Sip. Ad.	Fiyat (₺)
İZOCAR5106	Propan	3351	13 Kg	1	1.300,00

- Zemin izolasyon çalışmalarında kullanılması amacı ile üretilmiştir.
- Ergonomik ve hafif yapısı ile kullanımı kolaydır.
- Tek kişi ile kullanılabilir olmasından dolayı kullanım kolaylığı sağlar.
- Geniş alanlarda hızlı ve pratik uygulama olanağı sunar.
- Çoklu başlık ile izolasyon kalitesini ve işinizin verimini artırır.



PROPAN TAVLAMA SETLERİ (İZOLASYON)

Sipariş No	Açıklama	Hortum Bağ. Ölçüsü	Sip. Ad.	Fiyat (₺)
İZO2135-C	Propan Tavlama İzolasyon Seti 2201+3235	Ø 6 mm	3	110,00
İZO2160-C	Propan Tavlama İzolasyon Seti 2201+3260			111,00
İZO6045-4	Propan Tavlama İzolasyon Seti 2201+3060+3004+30900+4 Ad.3345			222,00
İZO6051-3	Propan Tavlama İzolasyon Seti 2201+3060+3003+30900+3 Ad.3351			191,00
İZO6063-2	Propan Tavlama İzolasyon Seti 2201+3060+3002+30900+2 Ad.3363			161,00
İZO7545-4	Propan Tavlama İzolasyon Seti 2201+3075+3004+4 Ad.3345+5 mt Lpg Hortum+ 5921			300,00
İZO7545-6	Propan Tavlama İzolasyon Seti 2201+3075+3016+6 Ad.3345+5 mt Lpg Hortum+ 5120			385,00
İZO7551-3	Propan Tavlama İzolasyon Seti 2201+3075+3003+3 Ad.3351+5 mt Lpg Hortum+ 5921			270,00
İZO7557-1	Propan Tavlama İzolasyon Seti 2201+3075+1 Ad.3357+5 mt Lpg Hortum+ 5921			182,00
İZO7563-1	Propan Tavlama İzolasyon Seti 2201+3075+1 Ad.3363+5 mt Lpg Hortum+ 5921			182,00
İZO7563-2	Propan Tavlama İzolasyon Seti 2201+3075+3002+2 Ad.3363+5 mt Lpg Hortum+ 5921			240,00
İZO7570	Propan Tavlama İzolasyon Seti			65,00

PROPAN TAV VE KAYNAK HAMLAC TAKIMI

Özellikler	8400
2202 Tutamak (Elcek,Sap)	1 Adet
3010 Boyun	1 Adet
3222 Başlık	1 Adet
3128 Başlık	1 Adet
3132 Başlık	1 Adet
3135 Başlık	1 Adet
23371 Havya Komple Set	1 Adet
5121 Propan Basınç Düşürücüsü Manometresiz	1 Adet
(LPG) Hortumu	3 mt
Kelepçe	3 Adet
Fiyat (₺)	460,00



PROPAN TUTAMAK (TAHTA SAPLI)

Sipariş No	Gaz Cinsi	Havya Bağlatı Ölçüsü	Hortum Ölçüsü	Gaz Basıncı (max)	Sip. Ad.	Fiyat (₺)
2502	Propan	M 15x1	Ø 6 mm	4 bar	12	80,00



PROPAN HAVYALI HAMLAC TAKIMI

Sipariş No	Gaz Cinsi	Açıklama	Havya Ağırlığı	Sip. Ad.	Fiyat (₺)
2520	Propan	Propan Havyalı Hamlac Takımı	350 gr.	12	130,00
2521	Propan	Propan Havyalı Hamlac Takımı	500 gr.		140,00



TURBO TAVLAMA VE KAYNAK BAŞLIKLARI

Sipariş No	Gaz Cinsi	Başlık Ölçüsü	Tavlabilir Boru Çapı	Tutamak Bağlatı Ölçüsü	Gaz Sarfıyatı (P= 1,5 bar)	Sip. Ad.	Fiyat (₺)
3512	Propan	12 mm	12 mm	M 14x1	150 g/h	6	32,00
3518	Propan	14 mm	18 mm	M 14x1	250 g/h		33,00
3522	Propan	17 mm	22 mm	M 14x1	315 g/h		35,00
3528	Propan	20 mm	28 mm	M 14x1	440 g/h		39,00



3512

PROPAN BUNSEN TABLALILAR

Sipariş No	Gaz Cinsi	Açıklama	Sip. Ad.	Fiyat (₺)
3301	Propan	Bunsen Tablalı Sabit Başlıklı	12	95,00
3302	Propan	Bunsen Tablalı Değişebilir Başlıklı		



3301

3302

VAKUM AMBALAJLI TAV VE KAYNAK SETLERİ



VA050 VA061 VA062



VA100 VA150 VA151 VA350



VA610 VA611 VA620 VA632



Va622 VA623



VA613 VA615

Sipariş No.	Özellikler	Sip. Ad.	Fiyat (₺)
VA050	Vakum Ambalaj 2202+3214	6	49,00
VA060	Vakum Ambalaj 2202+3006+3217		63,00
VA061	Vakum Ambalaj 2202+3006+3219		65,00
VA062	Vakum Ambalaj 2202+3006+3222		64,00
VA100	Vakum Ambalaj 2202+3010+3222		64,00
VA150	Vakum Ambalaj 2202+3240		51,00
VA151	Vakum Ambalaj 2202+3245		67,00
VA350	Vakum Ambalaj 2203+3214		54,00
VA610	Vakum Ambalaj 2206+3122		56,00
VA611	Vakum Ambalaj 2206+3128		58,00
VA620	Vakum Ambalaj 2206+3122+3128		76,00
VA622	Vakum Ambalaj 2220		105,00
VA623	Vakum Ambalaj 23270		110,00
VA632	Vakum Ambalaj 2206+3132		60,00
VA635	Vakum Ambalaj 2210+3135		64,00
VA645	Vakum Ambalaj 2210+3345		65,00
VA902	Poşet Ambalaj 2 mt Hortum + 2 Ad. Kelepçe ve Adaptör		17,00
VA613	Vakum Ambalajlı Üçlü Kaynak ve Hamlaç Takımı (2601+3611+3612+3613)		174,00
VA615	Vakum Ambalajlı Beşli Kaynak ve Hamlaç Takımı (2601+3611+3612+3613+3614+3615)		246,00



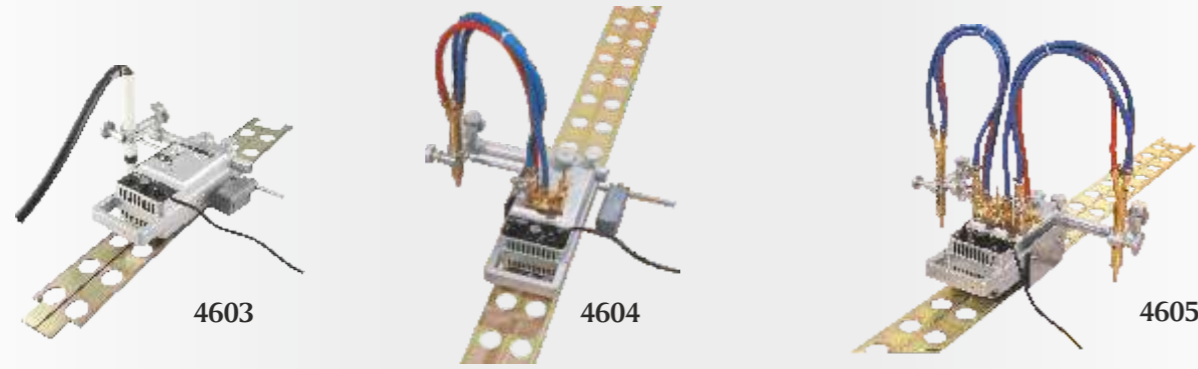

RAYLI OTOMATİK KESME MAKİNELERİ

Özellikler	4603	4604 (Tek Kesme Hamlaçlı)	4605 (Çift Kesme Hamlaçlı)
Ağırlığı	10 kg	13 kg	16 kg
En x Boy x Yükseklik	180 x 380 x 160 mm	180x380x160 mm	180x380x160 mm
Kullanılacak Gazlar	Hava	Oksijen - Asetilen veya Oksijen - Propan	Oksijen - Asetilen veya Oksijen - Propan
Kesme Kalınlığı	Plazma Makinesinin Amperine Bağlıdır	3 - 150 mm	3 - 100 mm
Kesme Hızı	75-1800 mm/dak	75 - 700 mm/dak	75 - 700 mm/dak
Daire Kesim Ölçüleri	Ø 100 mm - Ø 1300 mm	Ø 100 mm - Ø 1300 mm	Ø 100 mm - Ø 1680 mm
Kesme Hamlaç Açısı	± 45°	± 45°	± 45°
Motor	24 V DC	24 V DC	24 V DC
Voltaj	220 V	220 Volt (İsteğe göre 110-50-48-42-32-24 V DC)	220 Volt (İsteğe göre 110-50-48-42-32-24 V DC)
Aksesuar	2 mt ray,daire kesme aparatı, anahtar	2 mt ray, daire kesme aparatı, çakmak, lüle temizleme takımı ve kombine anahtar.	2 mt ray, daire kesme aparatı, çakmak, lüle temizleme takımı ve kombine anahtar.
Fiyat (₺)	2.250,00 ₺	2.400,00 ₺	2.950,00 ₺

Not : İstek üzerine Plazma Kesme Makineleri ve gaz Altı Kaynak Makinelerine uygulanabilir



OTOMATİK ŞABLONLU KESME MAKİNELERİ

Özellikler	4683	4684
Ağırlığı	45 kg	50 kg
En x Boy x Yükseklik	550 x 1260 x 800 mm	550 x 1260 x 800 mm
Kullanılacak Gazlar	Hava	Oksijen - Asetilen veya Oksijen - Propan
Kesme Kalınlığı	Plazma Makinesinin Amperine Bağlıdır	3 - 100 mm
Kesme Hızı	100 - 1700 mm/dak	100 - 1000 mm/dak
Daire Kesim Ölçüleri	Ø 30 - 600 mm (aparat ile Ø 600 - 1700 mm)	Ø 30 - 600 mm (aparat ile Ø 600 - 1700 mm)
Kare Kesim Ölçüleri	□30 - 600 mm (aparat ile □ 500 - 1200 mm)	□30 - 600 mm (aparat ile □ 500 - 1200 mm)
Mıknatıs Mil Çapı	10 mm	Ø 10 mm
Kesme Hamlaç Açısı	-	± 45°
Motor	24 V DC	24 V DC
Voltaj	220 V	220 V (İsteğe göre 110-50-48-42-32-24 V DC)
Aksesuar	-	Çakmak, lüle temizleme takımı ve 3 adet anahtar.
Fiyat (₺)	5.350,00 ₺	6.150,00 ₺

Not : İstek üzerine Plazma Kesme Makineleri ve gaz Altı Kaynak Makinelerine uygulanabilir

PORTATİF CNC KESME MAKİNELERİ

Özellikler	CNCCUT	CNCCUT - THC
Giriş Voltajı	110/220 V	110/220 V
Güç Kaynağı Frekansı	50 HZ/60 HZ	50 HZ/60 HZ
Güç Kaynağı	180 W	180 W
LCD Panel Ölçüsü	7 "	7 "
Efektif Kesme Genişliği(X)	1600 mm	1600 mm
Efektif Kesme Uzunluğu(Y)	3400 / 6400 mm	3400 / 6400 mm
Kesme Hızı	0-6000 mm	0-6000 mm
Boşta İlerleme Hızı	0-9000 mm	0-9000 mm
Alevli Kesme Kalınlığı	3-150 mm	3-150 mm
Plazma Kesme Kalınlığı	-----	Kullanılacak Plazma Mak.Bağlı
Torç Yükseklik Kontrolü	Yok	Var
Yatay Giriş Uzunluğu	2000 mm	2000 mm
Profil Ray Uzunluğu	4000-7000 mm	4000-7000 mm
Profil Ray Genişliği	196 mm	196 mm
Yatay Giriş Ağırlığı	9,3 Kg	9,3 Kg
Ana Makine Ağırlığı	26,7 Kg	26,7 Kg
Profil Ray Ağırlığı	34,5 Kg	34,5 Kg
Toplam Ağırlık	70,5 Kg	70,5 Kg
Yanıcı Gaz Basıncı	1 Bar	1 Bar
Oksijen Basıncı	7 Bar	7 Bar
Kesme Gazı	Oksijen/Asetilen-Propan-Doğalgaz	
Fiyat (\$) USD	12.000,00 \$	14.500,00 \$

Not: Farklı ebatlardaki talepleriniz için firmamızla irtibata geçiniz.



PORTATİF CNC KESME MAKİNASI

STARCUT taşınabilir CNC alev/plazma kesim tezgâhı, alev & plazma kesimlerde, 2 boyutlu ve şekil kesimlerinde kullanılır. Mükemmel esnekliği sayesinde STARCUT taşınabilir CNC kesim makinesi sabit bir çalışma alanına gereksinme duymaz.

Kompakt tasarımı, hafif ve taşınabilir özelliği sayesinde iç ve dış mekânlarda rahatlıkla çalışır. Küçük ve orta ölçekli işletmeler için yüksek verim ve düşük maliyetli mükemmel kullanım avantajı. Anti manyetik özelliği sayesinde güvenli çalışma ortamı sağlar.

İleri teknoloji ayarlama, kullanıcı dostu programlama özelliği sunar ayrıca arızalanma ve bakım zorluğunu azaltır.

CNC kesme makinesi elde kesim alev ve plazma uygulamalarımızdaki ihtiyaçlarınızı mükemmel bir şekilde karşılar.

KULLANICI DOSTU PROGRAM AYARI

Verileri otomatik olarak, manuel programlamaya gerek kalmadan dönüştürür. G kodu, CAD çiziminin gerekli parametrelerinin girilmesi ve kesme işleminin U çubuğunda kaydedilmesiyle oluşturulur.

Kolay çalışma, esnek program USB ve RS232 desteği. Avuç içi bilgisayardan kablosuz iletim desteği mevcuttur.

CNC Sistemi

Model:

Teknik Açıklama

- 7" LCD
- Program Transferi için USB Port
- Kullanıcı Programı için 32-256 M hafıza
- Sık Kullanılan figür Programları için
- Program Kütüphanesi
- Duraklama ve Güç Kesme Yapılandırması
- Referans noktasına geri dönüş
- 2 eksenli düz hat ve Ark interpolasyonu
- Makine Çalışırken Durdurma, ileri- geri alma ve Hız ayarı

CAD
Çizimleri



Fastcam ile
TXT



USB ile
Makina aktarm

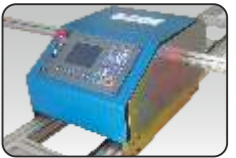

RAYLI KESME MAKİNELERİ

RK201 tek hamlaç ile IV, RK202 çift hamlaç ile IVY kesme işlemleri yapılabilir. Taşınabilir, hafif ve kullanımı kolaydır. Makinanın ayar ve kumanda üniteleri el ile rahatlıkla kullanılabilmesi amaçlanmıştır. Yüksek ısıda dahi hareket hızını korur, sorunsuz ve dengeli bir kesim sağlar. Düz ve opsiyonel rayla beraber yuvarlak kesimlerde de kullanılabilir. Ray uzunluğu 1800 mm olup, rayların birbirine katları şeklinde eklenmesi ile beraber daha uzun kesimler yapılabilir.

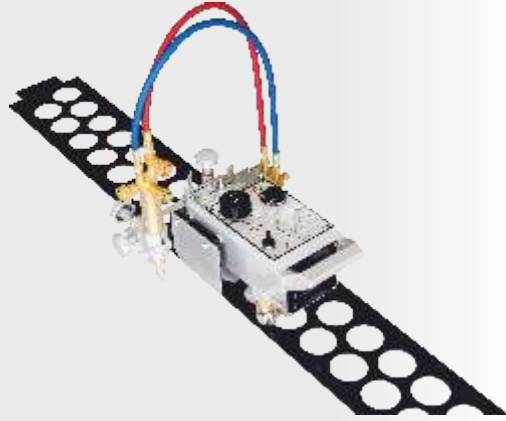

Özellikler	RK201
Ağırlığı	10 kg
En x Boy x Yükseklik	349 x 140 x 175
Kullanılacak Gazlar	Oksijen - Asetilen veya Oksijen - Propan
Kesme Kalınlığı	5 - 60 mm
Kesme Hızı - 50 hz	180-800 mm/dak
Kesme Hızı - 60 hz	100-1000 mm/dak
Daire Kesim Çapı	Ø 30-2400 mm
Kesim Şekli	I - V
Kesme Hamlaç Açısı	± 45°
Voltaj	220 Volt
Ray	1800 mm ve Katları
Aksesuar	3 ad. Kesme Lülesi
Fiyat (\$) USD	1.200,00 \$

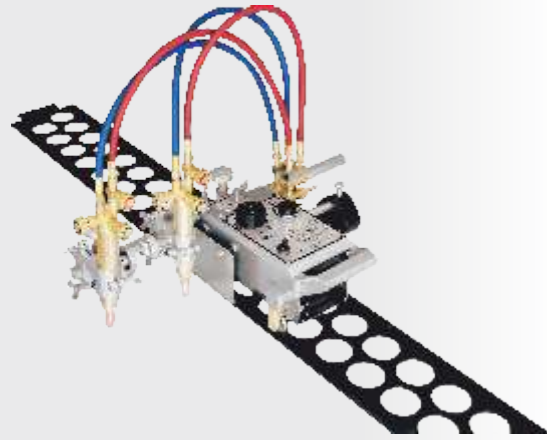

Özellikler	RK202
Ağırlığı	14,5 kg
En x Boy x Yükseklik	350 x 140 x 175
Kullanılacak Gazlar	Oksijen - Asetilen veya Oksijen - Propan
Kesme Kalınlığı	5 - 60 mm
Kesme Hızı - 50 hz	180 - 800 mm/dak
Kesme Hızı - 60 hz	100 - 1000 mm / dak
Daire Kesim Çapı	Ø 30 - 2400 mm
Kesim Şekli	I - V - Y
Kesme Hamlaç Açısı	± 45°
Voltaj	220 Volt
Ray	1800 mm ve Katları
Aksesuar	3 ad. Kesme Lülesi
Fiyat (\$) USD	1,350,00 \$

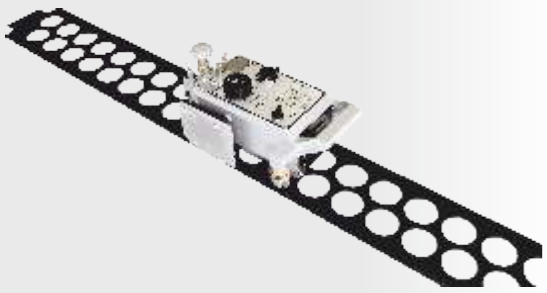

Özellikler	RK209
Ağırlığı	8,5 kg
En x Boy x Yükseklik	350 x 140 x 175
Kullanılacak Gazlar	Basınçlı Hava
Kesme Kalınlığı	Plazma Makinesinin Amperine Bağlıdır
Kesme Hızı - 50 hz	1500 mm/dak
Kesme Hızı - 60 hz	-
Daire Kesim Çapı	-
Kesim Şekli	-
Kesme Hamlaç Açısı	-
Voltaj	220 Volt
Ray	1800 mm ve Katları
Fiyat (\$) USD	1.400,00 \$

RAYLI KESME MAKİNELERİ

Makine basit fakat dayanıklı yapıyla oldukça ekonomik bir portatif kesme makinasıdır. Daha fazla kesim seçeneği için makineyi tekli, ikili ve üçlü hamlaç takılabilir. Her tip düz, yuvarlak ve açılı kesim için kullanıma uygundur. Sağlam ve kompakt gövde alüminyum alaşımlıdır. Silikonlu hız kontrol ayarı; boru hat ünitesi üzerinde gaz hız kontrolünü sağlayan tek tuşlu pedal ile yuvarlak kesme işlemlerinde yarıçap için pergel mevcuttur. Ray uzunluğu 1800 mm olup, rayların birbirine eklenmesi ile beraber daha uzun kesimler yapılabilir.

Özellikler	RK301
Ağırlığı	16 kg
En x Boy x Yükseklik	470 x 230 x 240
Kullanılacak Gazlar	Oksijen - Asetilen veya Oksijen - Propan
Kesme Kalınlığı	6 - 100 mm
Kesme Hızı	50 - 750 mm / dak
Daire Kesim Çapı	Ø 200 - 2000 mm
Kesim Şekli	I - V
Kesme Hamlaç Açısı	± 45°
Voltaj	220 Volt
Ray	1800 mm ve Katları
Aksesuar	Daire Kesme Aparatı ve 3 ad. Kesme Lülesi
Fiyat (\$) USD	1.400,00 \$

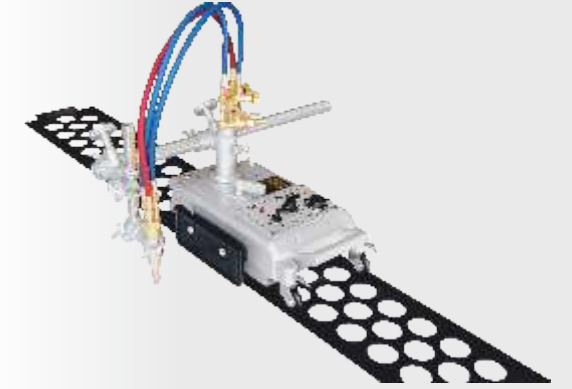

Özellikler	RK302
Ağırlığı	21 kg
En x Boy x Yükseklik	470 x 230 x 240
Kullanılacak Gazlar	Oksijen - Asetilen veya Oksijen - Propan
Kesme Kalınlığı	6 - 100 mm
Kesme Hızı	50 - 750 mm / dak
Daire Kesim Çapı	Ø 20 - 2000 mm
Kesim Şekli	I - V - Y
Kesme Hamlaç Açısı	± 45°
Voltaj	220 Volt
Ray	1800 mm ve Katları
Aksesuar	Daire Kesme Aparatı ve 3 ad. Kesme Lülesi
Fiyat (\$) USD	1.700,00 \$

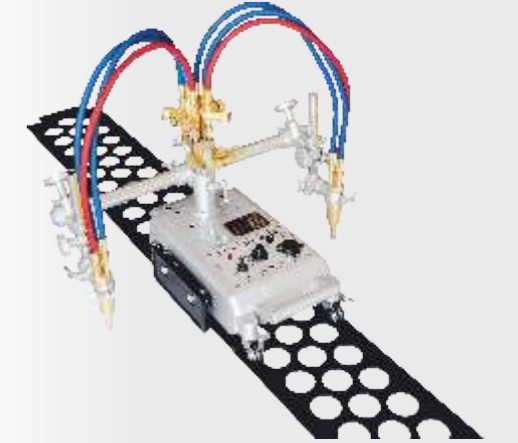

Özellikler	RK303
Ağırlığı	35 kg
En x Boy x Yükseklik	470 x 230 x 240
Kullanılacak Gazlar	Oksijen - Asetilen veya Oksijen - Propan
Kesme Kalınlığı	6 - 50 mm
Kesme Hızı	50 - 750 mm / dak
Daire Kesim Çapı	Ø 70 - 1000 mm
Kesim Şekli	I - V - Y
Kesme Hamlaç Açısı	± 45°
Voltaj	220 Volt
Ray	1800 mm ve Katları
Aksesuar	Daire Kesme Aparatı ve 3 ad. Kesme Lülesi
Fiyat (\$) USD	2.600,00 \$

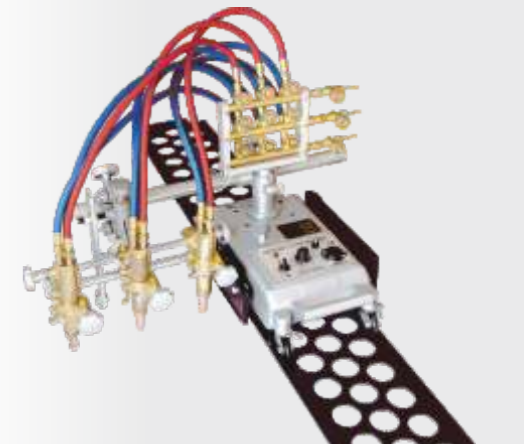

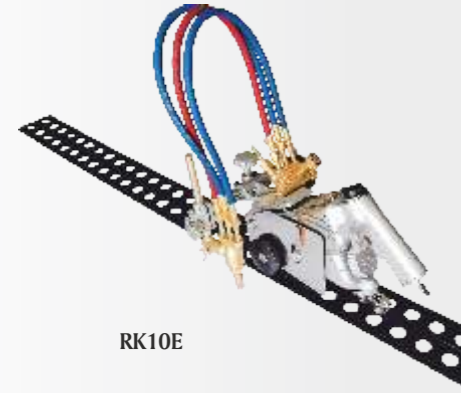

RK10E



SK10M

RAYLI KESME MAKİNELERİ

Özellikler	RK10E	SK10M (Mıknatıslı)
Ağırlığı	7,8 kg	15,5 kg
En x Boy x Yükseklik	380 mm x 100 mm	230 x 200 x 230
Kullanılacak Gazlar	Oksijen - Asetilen veya Oksijen - Propan	Oksijen - Asetilen veya Oksijen - Propan
Kesme Kalınlığı	5 - 100 mm	5 - 30 mm
Kesme Hızı	100 - 1000 mm / dak	100 - 750 mm / dak
Daire Kesim Çapı	Ø 50 - 550 mm	R ≥ 700 mm
Kesim Şekli	-	2D
Kesme Hıncı Açısı	± 45°	± 45°
Motor	DC 24 V	-
Voltaj	220 Volt	220 Volt
Ray	1800 mm ve Katları	13 ad. AULİCO manyetik bloklı 2D Ray - 1800 mm
Aksesuar	Daire Kesme Aparatı ve 3 ad. Kesme Lülesi	3 ad. Kesme Lülesi
Fiyat (\$) USD	1.400,00 \$	2.950,00 \$

RK10E

Makine raya ihtiyaç duymadan yüksek kalitede elle yönlendirilmiş düz ve açılı kesim kesim yapmak için tasarlanmış olup benzersiz düzgün operasyon ve hareket özelliğine sahiptir. Kolay kullanımı ile tetik iç ve dış yarıçap eğrilerinde kullanılmak için yukarı pozisyonda konumlandırılmıştır. tek bir geçiş ile çok etkili kaynak ağızı açılabilir. Tabanca şeklinde tasarlanmış kontrol kabzası; operatörün tüm fonksiyonları, oksijen kesme, kavrama işlemi ve hız ayarını tek elle kontrol etmesine imkan verir. Silikonlu hız kontrol ayarı; boru hat ünitesi üzerinde gaz hız kontrolünü sağlayan tek tuşlu pedal ile yuvarlak kesme işlemlerinde yarıçap için perçeli mevcuttur. Ray uzunluğu 1800 mm olup, rayların birbirine eklenmesi ile beraber daha uzun kesimler yapılabilir.

SK10M(Mıknatıslı)

Çok yönlü Raylı Kesme Makinesi yapısı itibarı ile kompakt ve portatiftir. Silikon kontrol edilebilir hız ayarı ile çalıştırılması kolaydır. Eğimli yüzeler yada düz yüzeylere adapte edilebilir 2D esnek manyetik çelik raya sahiptir. Bu sayede çapraz kesim, dikey kesim, aşağı yukarı kesim ve eğimli yüzey kesimi yapılabilir. Özellikle gemi ve tank yapımı-onarımında kullanılabilir. 13 ad. AULİCO manyetik bloklı 2D raya sahiptir.

ŞABLONLU KESME MAKİNASI

Özellikler	MG10S
Ağırlığı	57 kg
En x Boy x Yükseklik	1190 x 335 x 800
Kullanılacak Gazlar	Oksijen - Asetilen veya Oksijen - Propan
Kesme Kalınlığı	100 mm
Kesme Hızı	100 - 750 mm / dak
Daire Kesim Çapı	Ø 20 - 600 mm
Kare Kesim Çapı	□ 500 x 500 mm
Dikdörtgen Kesim Çapı	□ 400 x 900 mm
Kesme Hıncı Açısı	± 45°
Voltaj	220 Volt
Aksesuar	3 ad. Kesme Lülesi
Fiyat (\$) USD	1.850,00 \$

Yüksek hassasiyet ile yıldız, kare, altıgen, daire, üçgen gibi çeşitli şekilleri kesebilen, aynı zamanda düz ve 45°ye kadar açılı kesimlerde de kullanımı kolay bir makinedir. Elektro manyetik iz surme kafası hareket ettiren motor taşıma kolu, kesilecek şablonun profilini çizer. Bu şekilde hıncı, makine şablonundaki herhangi karışık şekli de kopyalayabilir. Hafif, taşınabilir ve sağlam şablonlu kesme makineleri açık alanda ve ya fabrikalarda kullanımı için uygundur.



FK20K



FK60B



FK90D

FLANŞ KESME MAKİNELERİ

Özellikler	FK20K	FK60B	FK90D
Ağırlığı	11,2 kg	28 Kg	49 kg
En x Boy x Yükseklik	410 x 450 x 395	750 x 300 x 700 mm	1,060 x 560 x 820 mm
Kullanılacak Gazlar	Oksijen - Asetilen veya Oksijen - Propan	Oksijen/Asetilen-Propan-Doğalgaz	-
Kesme Kalınlığı	6 - 30 mm	6-50 mm	5-50 mm
Kesme Hızı (max.çap)	300 mm/min	1130 mm/min	2260 mm/min
Daire Kesim Çapı	40 - 200 mm	30-600 mm	80-60 mm
Kelepçe Sistemi	Daimi Mıknatıs	-	1/2 eşit veya büyük
Kesme Hıncı Açısı	± 45°	± 45°	± 45°
Voltaj	220 Volt	AC 110/220 V	AC 110/220 V
Aksesuar	3 ad. Kesme Lülesi	-	-
Fiyat (\$) USD	2.100,00 \$	2.400,00 \$	5.700,00 \$

Daire kesme, açılı ve delik şeklinde kesimlerde hızlı ve kolay kesim imkanı sağlar. Makine yüzeyde sabitlenen elektro mıknatıs ile düşey yüzeyde kullanım sağlanabilir.

46117 YEDEK RAY

4603, 4604 ve 4605 Raylı Otomatik Kesme Makinaları için 2 mt. lik yedek ray. 2 mt ve katları şeklinde raylar birleştirilerek daha uzun mesafeli kesimlerde kullanılabilir.



170,00 ₺

RY100 YEDEK RAY

RK10E Raylı Otomatik Kesme Makinaları için 1,8 mt. lik yedek ray.



120,00 (\$) USD

RY200 YEDEK RAY

RK201, RK202 VE RK209 Raylı Otomatik Kesme Makinaları için 1,8 mt. lik yedek ray. 1,8 mt ve katları şeklinde raylar birleştirilerek daha uzun mesafeli kesimlerde kullanılabilir.

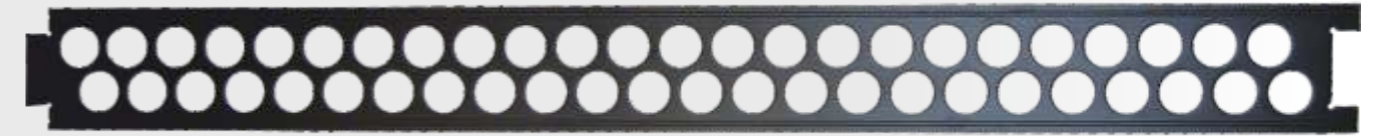

130,00 (\$) USD

RY300 YEDEK RAY

RK301, RK302 VE RK303 Raylı Otomatik Kesme Makinaları için 1,8 mt. lik yedek ray. 1,8 mt ve katları şeklinde raylar birleştirilerek daha uzun mesafeli kesimlerde kullanılabilir.



130,00 (\$) USD

ZİNCİRLİ BORU KESME MAKİNELERİ

Özellikler	ZK50S	ZK50M
Ağırlığı	16 KG	16 KG
En x Boy x Yükseklik	265 x 420 x 450	265 x 420 x 450
Kullanılacak Gazlar	Oksijen - Asetilen veya Oksijen - Propan	Oksijen - Asetilen veya Oksijen - Propan
Kesme Kalınlığı	0 - 50 mm	0 - 50 mm
Kesme Hızı	50 - 1150 mm/dak	50 - 1150 mm/dak
Kesme Şekli		
Kesme Hamaç Açısı	± 45°	± 45°
Standart Zincir ile	Ø 150 - 600 mm	Ø 150 - 600 mm
Voltaj	220 Volt	220 Volt
Aksesuar	3 ad. Kesme Lülesi	Mastar ve 3 ad. Kesme Lülesi
Fiyat (\$) USD	2.950,00 \$	3.100,00 \$

Makina gaz kontrolü için uzaktan kumandalı boru kesme ünitesine sahiptir. Zincir boyu rahatlıkla değiştirilerek farklı ölçülerde buru kesilebilir. Kesim makinanın her iki yanından, saat yönü ve aksi yönünde yapılabilir. Hamaç tutamağındaki gerekli açı seçilerek makine 45° eğimli kesim yapılabilir. Makine mastar sistemle yüksek kesim hassasiyeti sağlar, bu özellikle geniş boru kesimi için çok uygundur. Aynı zamanda sabit mastar ray ile dikey boru kesimi de mümkündür.



YEDEK ZİNCİR

ZK50S ve ZK50M için ilave zincir, 1 mt ve katları olarak kullanılır.

İlave Zincir Hesaplaması
Rx1/10+13 : Bakla Adedi (1 metrede 34 ad. bakla bulunmaktadır)
Boru Çerçeve Heseplaması : 2 x 3,14 x r+1

1 mt Zincir 100,00 (\$) USD



MİKNATISLI BORU KESME MAKİNELERİ

Özellikler	MK50S	MK50M
Ağırlığı	20 kg	20 kg
En x Boy x Yükseklik	350 x 310 x 280	350 x 310 x 280
Kullanılacak Gazlar	Oksijen - Asetilen veya Oksijen - Propan	Oksijen - Asetilen veya Oksijen - Propan
Kesme Kalınlığı	5 - 50 mm	5 - 50 mm
Kesme Hızı	5 - 780 mm/dak	5 - 780 mm/dak
Kesme Şekli		
Kesme Hamaç Açısı	± 45°	± 45°
Standart Zincir ile	Ø 108 - 600 mm	Ø 108 - 600 mm
Voltaj	220 Volt	220 Volt
Aksesuar	3 ad. Kesme Lülesi	Mastar ve 3 ad. Kesme Lülesi
Fiyat (\$) USD	2.700,00 \$	2.900,00 \$

Mıknatıslı Boru Kesme Makinası kompakt bir yapıya, dengeli bir çalışmaya ve kolay operasyon kabiliyetine sahip bir makinedir. Makinanın gövdesi hafif ve dayanıklılığı sağlamak için alüminyum alaşımdan yapılmıştır. Kesim esnasında makinanın boru üzerinde yürüyebilmesi için gövde içerisinde 2 set mıknatıslı makara bulunmakta olup, manyetik emilimlilik kuvveti 50 kg üzerindedir. Bu sayede makinanın borusuna sıkıca yapışma imkanı sağlar. Paralel, dikey ve yüzüstü kesimlerde rahatlıkla kullanılabilir. Makine mastar ile geniş boru kesim işlemlerinde, kesim hassasiyet derecesini sağlamak için her zaman elastik bir ünite kullanılır.



KESME LÜLELERİ (ASETİLEN)-MAKİNE KESİMİ İÇİN-

Sipariş No.	Kesme Kalınlığı	Kesme Hızı	Oksijen Basıncı	Asetilen Basıncı	Sip. Ad.	Fiyat (₺)
4520A	3-5 mm	700-500 mm/min.	1,5-2,0 bar	0,3 bar	6	15,00
4521A	5-10 mm	660-400 mm/min.	2,5-3,5 bar	0,35 bar		
4522A	10-25 mm	560-300 mm/min.	3,0-4,0 bar	0,35 bar		
4523A	25-40 mm	400-230 mm/min.	3,5-4,5 bar	0,35 bar		
4524A	40-60 mm	380-200 mm/min.	4,0-5,0 bar	0,4 bar		
4525A	60-100 mm	250-180 mm/min.	4,5-5,5 bar	0,4 bar		
4526A	100-200 mm	150-110 mm/min.	5,0-6,5 bar	0,4 bar		

KESME LÜLELERİ (PROPAN)-MAKİNE KESİMİ İÇİN-

Sipariş No.	Kesme Kalınlığı	Kesme Hızı	Oksijen Basıncı	Propan Basıncı	Sip. Ad.	Fiyat (₺)
4520P	3-5 mm	700-500 mm/min.	1,5-2,0 bar	0,3 bar	6	15,00
4521P	5-10 mm	660-400 mm/min.	2,5-3,5 bar	0,3 bar		
4522P	10-25 mm	560-300 mm/min.	3,0-4,0 bar	0,3 bar		
4523P	25-40 mm	400-230 mm/min.	3,5-4,5 bar	0,3 bar		
4524P	40-60 mm	380-200 mm/min.	4,0-5,0 bar	0,4 bar		
4525P	60-100 mm	250-180 mm/min.	4,5-5,5 bar	0,4 bar		
4526P	100-200 mm	150-110 mm/min.	5,0-6,5 bar	0,7 bar		



4520A

4520P

KESME LÜLELERİ (OTOMATİK KESME MAKİNELERİ İÇİN)

Sipariş No.	Kesim Aralığı	Kesme Hızı	Çalışma Basıncı		Gaz Sarfiyatları (lt/h)		Sip. Ad.	Fiyat (₺)	
			Oksijen	Yanıcı Gaz	Kesme Oksijeni	Tavlama Oks.			Yanıcı Gaz
4520TP	0-5 mm	500-400 mm/min.	2 bar	0,2 bar	800	980	220	6	15,00
4521TP	5-10 mm	400-350 mm/min.	2 bar	0,2 bar	1000	1080	280		
4522TP	10-15 mm	350-280 mm/min.	3 bar	0,3 bar	2400	1100	300		
4523TP	15-30 mm	280-200 mm/min.	3 bar	0,3 bar	5300	1240	340		
4524TP	30-40 mm	200-150 mm/min.	3,5 bar	0,4 bar	7200	1560	410		
4525TP	40-50 mm	150-100 mm/min.	4 bar	0,4 bar	9.500	1650	460		
4526TP	50-100 mm	100-80 mm/min.	4,5 bar	0,5 bar	12.000	2900	600		
4527TP	100-150 mm	80-60 mm/min.	5 bar	0,5 bar	12.500	3050	750		
4528TP	150-250 mm	60-50 mm/min.	6,5 bar	0,7 bar	13.100	3100	790		



45500P

4520TP

HIZLI KESİM LÜLELERİ (CNC KESİM MAKİNELERİ İÇİN)

Sipariş No.	Kesim Aralığı	Kesme Hızı	Çalışma Basıncı		Gaz Sarfiyatları (lt/h)		Sip. Ad.	Fiyat (₺)	
			Oksijen	Yanıcı Gaz	Kesme Oksijeni	Tavlama Oks.			Yanıcı Gaz
45500P	5-10 mm	750-680 mm/min.	7,0 bar	0,2 bar	1.100	1.180	310	6	30,00
45501P	10-20 mm	680-550 mm/min.	7,0 bar	0,2 bar	2.500	1.180	310		
45502P	20-40 mm	550-450 mm/min.	7,0 bar	0,25 bar	5.400	1.370	360		
45503P	40-60 mm	450-400 mm/min.	7,0 bar	0,3 bar	7.300	1.860	490		
45504P	60-100 mm	400-260 mm/min.	7,0 bar	0,3 bar	10.000	1.860	490		
45505P	100-150 mm	260-180 mm/min.	7,0 bar	0,3 bar	14.000	3.040	800		
45406P	150-180 mm	180-100 mm/min.	7,0 bar	0,4 bar	13.000	3.140	890		



YENİ

YENİ

Mükemmel karışım için tasarlanmış kanallar.

Yüksek Isı Dayanımı için çelik takiyeli çıkış.

KESME HAMLACI

Sipariş No.	Kullanıldığı Makinalar	Sip. Ad.	Fiyat (₺)
46041	4604 - 4605	1	180,00
46841	4684		250,00



46041

46841

YEDEK PARÇA ve AKSESUARLAR



Sipariş No.	Özellikler	Sip. Ad.	Fiyat (₺)
Y512	Plastik Basınç Düşürücü Manometre Muhafazası (Turuncu)	1	2,50
Y532	Plastik Basınç Düşürücü Manometre Muhafazası (Mavi)	1	6,50
Y533	Plastik Basınç Düşürücü Manometre Muhafazası (Kırmızı)	1	6,50
Y534	Plastik Basınç Düşürücü Manometre Muhafazası (Gri)	1	6,50
Y542	Plastik Basınç Düşürücü Manometre Muhafazası (Mavi)	1	6,50
Y543	Plastik Basınç Düşürücü Manometre Muhafazası (Kırmızı)	1	6,50
Y544	Plastik Basınç Düşürücü Manometre Muhafazası (Gri)	1	6,50
1014	Oksijen Kaynak Gözlüğü (Polikarbon Cam)	1	10,00
1012	Çakmak	1	5,75
10121	Çakmak Taşı	10	1,00
1010	Lüle Temizleme Takımı (Temizleme İğnesi)	1	8,00
1000	Aygaz Tüp Adaptörü (Piknik Tüpü)	1	9,50
1001	İpragaz Tüp Adaptörü (Piknik Tüpü)	1	10,50
HB085	Hortum Birleştirici	1	3,00
H0621	LPG Hortumu 6 mm	1	2,40
H0821	LPG Hortumu 8 mm	1	2,40
H0601	Oksijen Kaynak Hortumu Kauçuk 6 mm EN ISO 3821	1	11,00
H0611	Asetilen Kaynak Hortumu Kauçuk 6 mm EN ISO 3821	1	11,00
H0801	Oksijen Kaynak Hortumu Kauçuk 8 mm EN ISO 3821	1	12,00
H0811	Asetilen Kaynak Hortumu Kauçuk 8 mm EN ISO 3821	1	12,00
Y510	CO ₂ Gaz Isıtıcısı - 220 V / 80 W	1	95,00
5102029	Oksijen Redüksiyon (W21,80x1/14")	1	9,50
5111050	Asetilen Redüksiyon (W21,80x1/14")	1	9,00
5130029	Azot Redüksiyon (W21,80x1/14")	1	11,50
5140029	Argon Redüksiyon (W24,32x1/14")	1	12,50
2601024	Tırtıl Somun (2601 Tutamak için)	1	8,50
2601015	Asetilen Rekoru (2601 Tutamak için)	1	5,00
2601016	Asetilen Rekor Somunu (2601 Tutamak için)	1	3,00
2601017	Oksijen Rekoru (2601 Tutamak için)	1	4,25
2601018	Oksijen Rekor Somunu (2601 Tutamak için)	1	2,00
4400036	Kafa Somunu (4410 Hamlaç için)	1	5,50
4511031	Kafa Somunu (4511 Hamlaç için)	1	6,50
4541027	Kafa Somunu (4541 Hamlaç için)	1	6,50

STANDLAR



BOŞ STAND

430,00 ₺

TEKLİ STAND

8.647,00 ₺

İKİLİ STAND

15.072,00 ₺

ÜÇLÜ STAND

25.078,00 ₺

DÖRTLÜ STAND

31.435,00 ₺

• Fiyatlara K.D.V. dahil değildir. Matbaa hatalarından firmamız sorumlu değildir.

NEDEN www.yildizgaz.com.tr ve

www.facebook.com/yildizgazarmaturleri 'ni

ZİYARET ETMELİSİNİZ ?

1. Fimamızla ilgili tüm güncel bilgilere ulaşabilmek için
2. Kampanyalardan haberdar olmak için
3. Yeni ürünlerimizi takip edebilmek için
4. Güncel fiyatlarımızı takip edebilmek için
5. Tüm ürünlerimizin görsellerini görmek için
6. Ürün videolarını izlemek için
7. Tüm kullanma talimatlarımıza ulaşmak için
8. Tüm ürünlerimizin teknik özelliklerini görmek için
9. Eğitim ve seminer tarihlerini takip edebilmek için
10. Tüm kalite belgelerimizi görmek için
11. Online sipariş vermek için
12. Hangi fuarlara katıldığımızı görmek için
13. Anket formunu doldurmak için
14. Şikayetlerinizi ve taleplerinizi bildirmek için

ve daha birçok güncel bilgiye web ve facebook sayfamızdan ulaşabilirsiniz

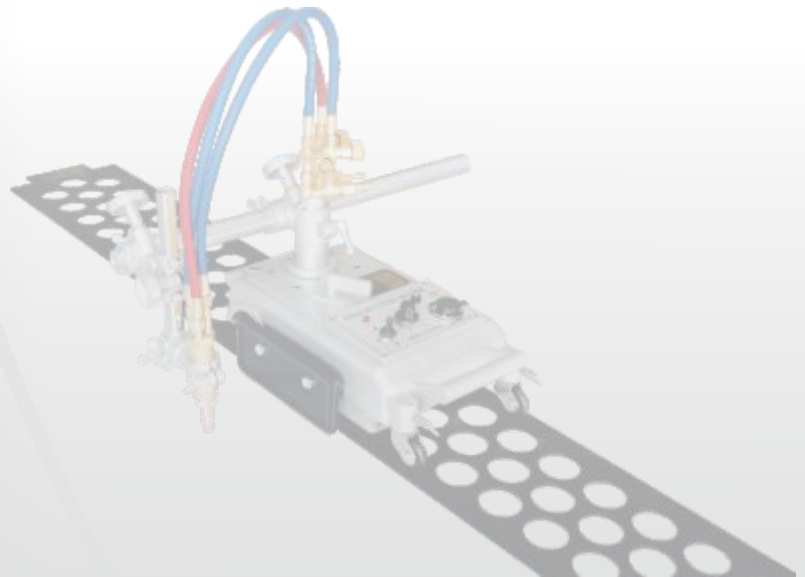
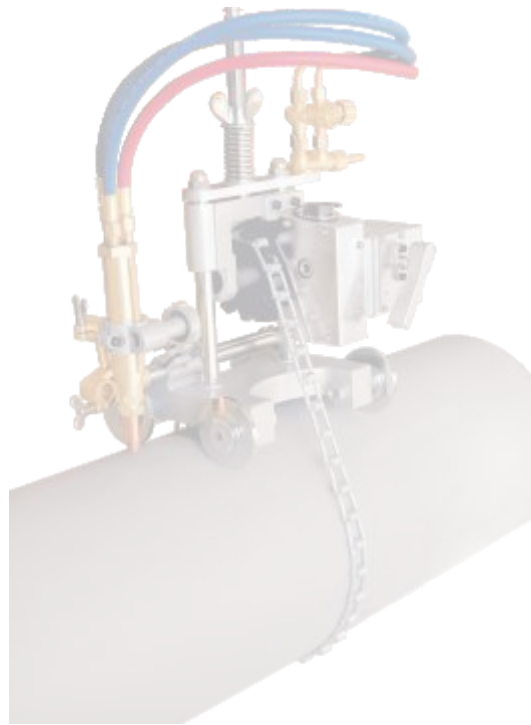
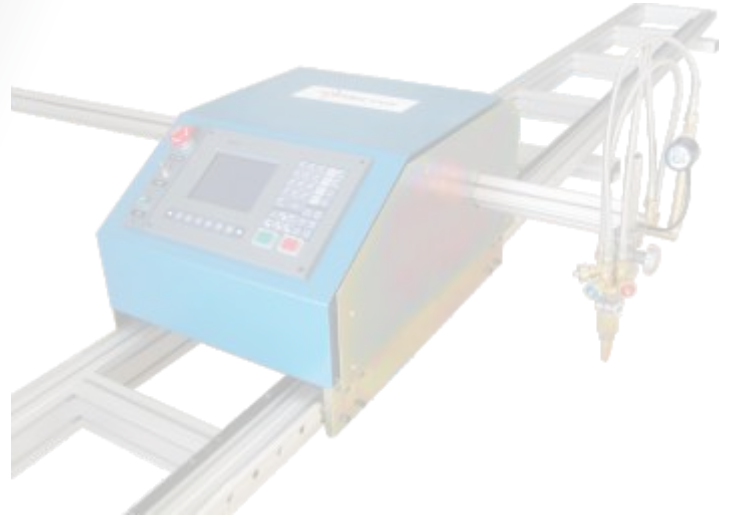

YILDIZ
GAZ ARMATÜRLERİ

Akçaburgaz Mah. 2. Cad. No:55 (34522) Esenyurt / İSTANBUL
Tel : (0212) 422 11 90 (Pbx) Fax: (0212) 422 16 79 (Pbx)
yildizgaz@yildizgaz.com.tr http://www.yildizgaz.com.tr